

Tefal®

MINUTE



www.tefal.com

GB
D
NL
E
P
I
DK
S
N
FIN
GR
TR
RU
PL
CZ
SK
SLO
SR
HR
RO
BG
HU

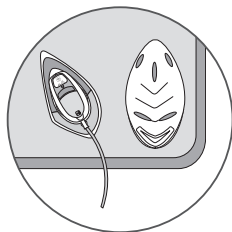
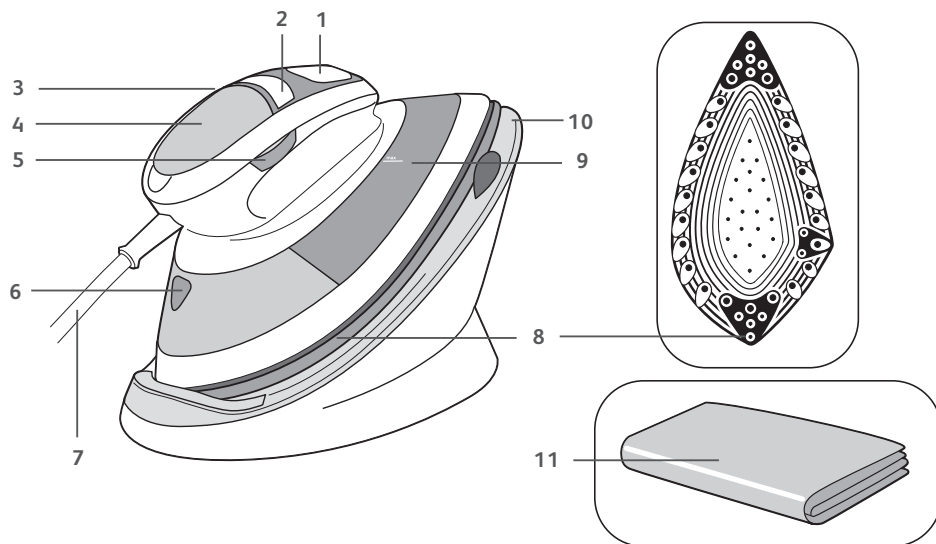

fig A

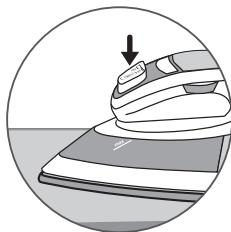

fig B

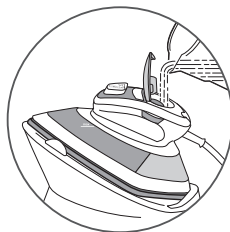

fig C

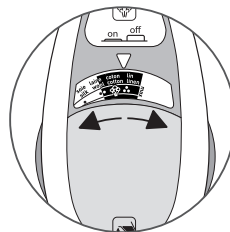

fig D

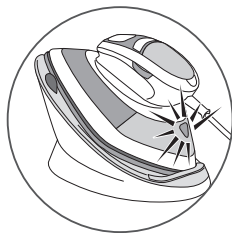

fig E

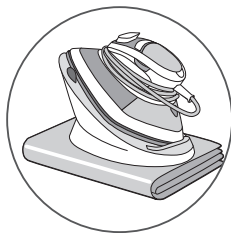

fig F

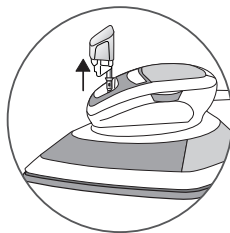

fig G

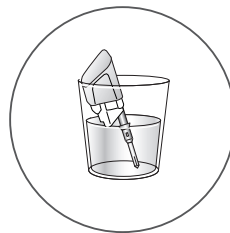



fig H

Description

- | | |
|---|---|
| 1. Dry  / Steam  control and anti-scale valve | 7. Supply cord |
| 2. Thermostat indicator panel | 8. Multi-directional soleplate |
| 3. Ergonomic grip handle | 9. Maximum mark on the tank.
Do not exceed this limit. |
| 4. Filler cap | 10. Iron stand |
| 5. Thermostat control | 11. Insulating ironing mat |
| 6. Thermostat indicator light | |

For your safety

- Read the instructions carefully before using your appliance for the first time: TEFAL cannot be held responsible for any use contrary to the instructions.
- This product has been designed for domestic use only. Any commercial use, inappropriate use or failure to comply with the instructions, the manufacturer accepts no responsibility and the guarantee will not apply.
- Important! The voltage of your electrical supply must match the rating of the iron (220-240V). Any connection error can cause irreparable damage to the iron which is not covered by the guarantee.
- This iron must be plugged in to an earthed socket. If you use an extension lead, ensure that it has a current rating of at least 10 Amperes and a correctly wired earth conductor.
- If the power cord is damaged, it must be replaced immediately by an Approved Service Centre in order to avoid any danger.
- Never immerse the iron in water!
- The appliance must be unplugged before filling or emptying the tank.
- If it is dropped or falls to the floor, the iron should not be used.
- If the iron is dropped, have it professionally checked before using it again: invisible damage may be dangerous.
- The soleplate of the iron can be very hot: never touch it, never leave the iron on its mat if the soleplate is still hot or warm, always allow your iron to cool before putting it away, never leave the iron unattended when plugged in or while the soleplate is still hot, never leave your iron within the reach of children.
- The iron, iron stand and mat must be placed on a flat and stable surface.
- The iron must be used only with the iron stand supplied.

NEVER DISMANTLE YOUR IRON. ALWAYS CONTACT AN APPROVED SERVICE CENTRE.

Environment protection first !

- ❗ Your appliance contains valuable materials which can be recovered or recycled.
- ➔ Take it to a local civic waste collection point.



Before first use

- Before using your iron for the first time on the steam setting, we recommend that you let it operate for a few seconds holding it horizontal and away from your ironing.
- On first use you may notice a small amount of smoke. This is normal and will disappear.
- You have just purchased the first instant ironing kit ever invented. This is a new, ultra-compact iron concept which can be used anywhere, thanks to its insulating ironing mat and its compact iron stand.
- The "instant" iron is designed for short, everyday ironing sessions.

Important ! Remove any labels from the soleplate before heating the iron.

What water to use?

If your water is very hard (check with your local water authority), it is possible to mix tap water with store-bought distilled or demineralised water in the following proportions :

- 50% untreated tap water,
- 50% distilled or demineralised water.

- Your appliance has been designed to function with untreated tap water. However, it is necessary to operate the Self-Clean function regularly in order to eliminate hard water deposits from the steam chamber.

Types of water not to use ?

- Heat concentrates the elements contained in water during evaporation. The types of water listed below contain organic waste or mineral elements that can cause spitting, brown staining, or premature wear of the appliance: water from clothes dryers, scented or softened water, water from refrigerators, batteries or air conditioners, pure distilled or demineralised water or rain water should not be used in your Tefal iron. Also do not use boiled, filtered or bottled water.
- Do not use these types of water**

Ironing

Using the mat

- This ironing mat is extra-large, heat and steam resistant. It allows you to iron on any suitable flat surface without risk of scorching or dripping.
- It may be creased after being stored in the box. Just iron it before beginning your session. Creases will disappear in a flash.
- To do some ironing, place your ironing mat on a suitable flat, stable, heat-resistant surface (**fig A**).

With its rectangular shape, the mat enables perfect ironing to be carried out on the corner of a suitable heat-resistant table.

Installing the iron stand

During any pause in ironing, always put your iron on its stand, never leave it on its soleplate on the mat.

- Position the iron stand, ideally on the corner of the mat (**fig A**).

Filling the tank

- Unplug your iron before filling it.
- Press on the Dry / Steam control so that it is set to DRY (**fig B**) and will not drip during filling.
- Place the iron flat on its mat, lift the filler cap and fill it to the "max" mark indicated (capacity, 125 cc).

NOTE : Reduce the water flow towards the end of filling in order to avoid any overflow.

Or,

- With the iron set on its base, open the filler cap and fill it without exceeding the "MAX" mark indicated on the side of the tank (**fig C**).
- Close the filler cap. You can now plug in your iron.

Choosing dry or steam ironing

During steam ironing, there may be some condensation on the iron stand ; this will disappear when the iron is left to cool down on its stand.





- Turn off the steam by pressing the dry / steam control; use this position for ironing wool, silks and synthetics.
- For other fabrics, leave the control (**fig B**) on the steam position.

Adjusting the temperature

- To change the setting from “Min” to “Max”, turn the thermostat control anti-clockwise.
- Set the thermostat control (**fig D**), according to the table below.
- The thermostat indicator light will come on (**fig E**). It goes out when the soleplate has reached the required temperature.

What temperature and steam settings should be used ?

Your iron heats quickly: start with fabrics that can be ironed at low temperatures and work up to finish with those that require a high temperature. If you turn down the thermostat control, wait for the indicator light to come on before you start ironing again. If you are ironing a fabric made of mixed fibres, set the ironing temperature for the most delicate fabric.

FABRICS	POSITION OF THE THERMOSTAT CONTROL	POSITION OF THE DRY / STEAM CONTROL
LIN	MAX	
COTTON	•••	
WOOL	••	
SILK	•	
SYNTHETICS (Polyester, Acetate, Acrylic, Polyamide)	•	

 = steam zone

Storing your iron

- Unplug it, put it on the iron stand and wait for the soleplate to cool.
- Empty the tank and set the steam control to DRY. A little water may remain in the tank.
- Wind the cord around the handle of the iron.
- Fold the mat, place on it the stand with the iron and put them away. It takes up very little space (**fig F**).

Care of your iron

Cleaning the soleplate

- While the soleplate is still slightly warm, clean it by wiping over it with a damp non-metallic cloth.

Cleaning the ironing mat

- The mat can be cleaned by wiping over it with a damp sponge.
- Do not dry clean.

Note: the mat cannot be cleaned in a washing machine. Machine washing will damage it, making it unsuitable for ironing.

Cleaning the anti-scale valve (once a month)

- Unplug the iron and empty the tank. To take out the anti-scale valve, switch to DRY.
- The valve can then be lifted out. Use the grips on the side (**fig G**) to pull it out.
- Leave the valve to soak for 4 hours in a glass of white vinegar or natural lemon juice (**fig H**).
- Rinse the valve under the tap. Re-insert the anti-scale valve, using slight pressure.

IMPORTANT! Unplug your iron and leave it to cool before cleaning it. NEVER TOUCH THE TIP OF THE VALVE. NEVER TOUCH THE TIP OF THE VALVE. THE IRON WILL NOT WORK WITHOUT THE ANTI-SCALE VALVE.

Self-cleaning procedure

To extend the working life of your iron, carry out the self-cleaning procedure once a month.

- Leave the iron with the water, tank full, on its stand (thermostat set at maximum). When the indicator light goes out, unplug the iron and hold it over a sink.
- Remove the anti-scale valve.
- Shake the iron gently, holding it horizontally, over the sink, until most of the water, (with the impurities) has run out through the soleplate.
- Re-insert the anti-scale insert.
- Place the iron on its stand and plug in for 2 minutes to dry the soleplate.
- Unplug the iron and, when the soleplate has cooled, wipe it with a soft cloth.

If there is problem

PROBLEM	POSSIBLE CAUSES	SOLUTIONS
Water is running out of the steam holes in the soleplate.	The selected temperature is too low for steam.	Set the thermostat in the coloured area (from ●●● to MAX).
	You are using steam when the iron is not hot enough.	Wait for the indicator lamp to go out.
	You have stored your iron flat, without setting the control to dry.	See the chapter "Storing your iron".
Brown deposits are coming out of the soleplate and staining the ironing.	You are using chemical de-scalers.	Do not add any de-scaling product to the water in the tank.
	You are using unsuitable water.	See the chapter "What water should be avoided"
	Textile fibres have accumulated in the steam holes and are burning.	Carry out the self-cleaning procedure. Clean the soleplate with a non-metallic sponge. From time to time, vacuum the steam holes.
The soleplate is brown or dirty and can stain the ironing.	Your linen has not been rinsed sufficiently or you have ironed a new garment before washing it.	Ensure linen is rinsed thoroughly to remove any soap deposits or chemicals on new garments which may be sucked up by the iron.
	You are using too high a temperature.	Clean the soleplate, as indicated above. See the chapter on temperatures for the thermostat setting.
Your iron produces little or no steam.	Your ironing was not properly rinsed or you are using starch.	Clean the soleplate, as indicated above. Always spray starch onto reverse side of the fabric to be ironed.
	The iron is set to DRY.	Press the Dry / Steam control to activate the steam.
	The tank is empty.	Fill it.
	The anti-scale valve is dirty.	Clean the anti-scale valve .
The soleplate is scratched or worn.	Your iron is scaled up.	Clean the anti-scale valve and carry out the self-cleaning procedure.
	Your iron has been used too long on the dry setting.	Carry out the self-cleaning procedure.
Water flows out of the tank hatch.	You have put your iron down on a metal stand.	Always put your iron down on its stand.
	You have not closed the tank stopper properly.	Check that the tank hatch is properly closed and press it home beyond the point of resistance.
The iron steams at the end of tank filling.	You have over-filled the tank.	Do not exceed the maximum level indicated on the tank.
	The steam control button is not set to DRY ☒ .	Put the steam control on the DRY ☒ position.
At the end of ironing, there is an accumulation of water in the bottom of the iron stand.	You have been ironing for a long time or the ambient temperature is low.	After the iron has cooled on its stand, wipe up the surplus water in the iron stand before putting the system away.

Helpline

If you have any problems or queries, please call our Customer Relations Team first for expert help and advice :

0845 602 1454 - UK / (01) 4751947 - IRELAND
or consult our web site : www.tefal.co.uk

Produktbeschreibung

- | | |
|---|--|
| <ol style="list-style-type: none"> 1. Trocken- / Dampfregler und Anti-Kalk-Stab 2. Anzeige des Thermostates 3. Ergonomischer Griff 4. Einfüllöffnung 5. Temperaturregler 6. Kontrolllampe | <ol style="list-style-type: none"> 7. Netzzuleitung 8. Multidirektionale Bügelsohle 9. Maximale Wassereinfüllmenge des Wassertanks. Diese Markierung nicht überschreiten 10. Bügeleisenablage 11. Isolierende Bügelunterlage. |
|---|--|

D

Für Ihre Sicherheit

- Lesen Sie die Gebrauchsanweisung vor der ersten Inbetriebnahme Ihres Geräts aufmerksam durch. Bei unsachgemäßer Benutzung entgegen der Gebrauchsanweisung übernimmt TEFAL keinerlei Haftung.
- Achtung! Die Spannung Ihrer Elektroinstallation muss der Spannung des Bügelautomaten (220-240V) entsprechen. Ein fehlerhafter Anschluss kann zu irreparablen Schäden am Bügeleisen führen und setzt die Garantie außer Kraft.
- Dieser Bügelautomat muss stets an eine geerdete Steckdose angeschlossen werden. Falls Sie ein Verlängerungskabel verwenden, vergewissern Sie sich, dass es sich um ein bipolares 10A- Verlängerungskabel mit Erdleiter handelt.
- Falls das Netzkabel beschädigt ist, lassen Sie es unverzüglich in einer zugelassenen Kundendienststelle ersetzen, um jegliches Risiko auszuschließen.
- Tauchen Sie den Bügelautomaten nicht in Wasser ein!
- Vor dem Befüllen oder Ausleeren des Wassertanks muss der Netzstecker des Bügelautomaten gezogen werden.
- Der Bügelautomat darf nicht mehr benutzt werden, wenn er heruntergefallen ist und dabei sichtbare Schäden davongetragen hat oder, wenn Wasser austritt.
- Wenn der Bügelautomat heruntergefallen ist, muss er vor der erneuten Inbetriebnahme von einem Fachmann überprüft werden. Nicht ersehbare Schäden können sich als ein Sicherheitsrisiko erweisen.
- Die Sohle des Bügelautomaten kann sehr heiß werden:
 - Die Sohle nie berühren.
 - Achten Sie darauf, Ihren Bügelautomaten nicht dauerhaft auf die Bügelunterlage zu stellen, solange die Sohle noch heiß oder lauwarm ist.
 - Lassen Sie Ihren Bügelautomaten stets abkühlen, bevor Sie ihn wegräumen.
 - Den Bügelautomaten nie unbeaufsichtigt lassen, wenn er an das Stromnetz angeschlossen ist, oder wenn die Sohle noch heiß ist.
 - Überlassen Sie Kindern niemals unbeaufsichtigt das Gerät. Die Benutzung dieses Geräts durch kleine Kinder und behinderte Personen darf nur unter Aufsicht erfolgen.
- Die Einheit Bügelautomat/ Bügeleisenablage und Bügelunterlage darf nur auf stabile und ebene Flächen gestellt werden.
- Der Bügelautomat darf nur zusammen mit der mitgelieferten Bügeleisenablage betrieben werden.
- Ihr Gerät ist ausschließlich für den Hausgebrauch und nur für den Einsatz in geschlossenen Räumen vorgesehen.
- Lassen Sie die Zuleitung niemals herunterhängen, legen oder ziehen Sie sie niemals über scharfe Kanten, und ziehen Sie niemals den Stecker an der Zuleitung aus der Steckdose.
- Lassen Sie die Zuleitung niemals in die Nähe von oder in Berührung mit den heißen Teilen des Gerätes kommen.
- Dampf nicht auf Personen oder Tiere richten, oder am Körper befindliche Kleidungsstücke behandeln.
- Verwenden Sie nur original Zubehör.

NEHMEN SIE IHREN BÜGELAUTOMATEN NIE AUSEINANDER, SONDERN WENDEN SIE SICH STETS AN EINE ZUGELASSENE KUNDENDIENSTSTELLE.

Vor der ersten Gebrauch

- Vor der ersten Anwendung der Dampffunktion Ihres Bügelautomaten empfehlen wir Ihnen, das Gerät einige Augenblicke waagrecht, fern von der Bügelwäsche zu betätigen.
- Bei der ersten Benutzung kann es zu einer Rauch- und Geruchsentwicklung kommen, die aber unbedenklich ist.
- Sie haben sich für den weltweit ersten Express-Bügelautomaten entschieden. Es handelt sich dabei um ein völlig neues Konzept, das dank seiner isolierenden Bügelunterlage und seiner kompakten Bügeleisenablage fast überall benutzt werden kann.
- Der „Express-Bügelautomat“ wurde speziell für tägliche, kurze Bügelarbeiten entwickelt.

Achtung! Entfernen Sie vor dem Aufheizen des Bügelautomaten alle Aufkleber von der Bügelsohle.

Welches Wasser ist zu verwenden

Ist Ihr Wasser sehr kalkhaltig, mischen Sie 50% Leitungswasser mit 50% destilliertem Wasser aus dem Handel.

- Ihr Gerät ist so konzipiert, dass es mit Leitungswasser funktioniert. Dennoch sollten Sie die Dampfkammer regelmäßig reinigen (Selbstreinigungsfunktion), um gelösten Kalk auszuspülen.

Welches Wasser darf nicht verwendet werden?

- Durch die Hitze kommt es beim Verdampfen zur Ansammlung der im Wasser enthaltenen Partikel. Reines destilliertes Wasser aus dem Handel (ohne Leitungswasser), Wasser aus dem Wäschetrockner, parfümiertes Wasser, Kühlschrankswasser, Batteriewasser, Klimaanlage Wasser und Regenwasser enthalten organische Substanzen oder Mineralstoffe, die zum stoßartigen Herausspritzen des Wassers, braunem Ausfluss und vorzeitiger Alterung Ihres Geräts führen können.

Bügeln

Installieren Sie die Bügelunterlage

- Die mitgelieferte Bügelunterlage ist besonders groß, hitze- und dampfbeständig. Sie ermöglicht das Bügeln auf allen geraden Oberflächen ohne die Gefahr von Schäden, die durch Hitze oder Dampf verursacht werden könnten.
- Durch das Verstauen der Bügelunterlage kann sie verknittert sein. Bevor Sie mit dem Bügeln anfangen einfach die Bügelunterlage kurz aufbügeln.
- Legen Sie die Bügelunterlage zum Bügeln auf eine ebene Fläche **(A)**.

Die dreieckige Form der Bügelunterlage ermöglicht optimales Bügeln auf einer Ecke eines Tisches.

Installieren Sie die Bügeleisenablage

Der Bügelautomat muss stets auf die Bügeleisenablage abgestellt werden, niemals auf die Bügelunterlage.

- Stellen Sie die Bügeleisenablage am besten an dem Rand der Bügelunterlage **(A)** auf.

Füllen Sie den Wassertank auf

- Vor dem Befüllen den Tanks den Netzstecker des Bügelautomaten ziehen.
 - Den Trocken-/Dampfregler auf TROCKEN **(B)** stellen, so vermeiden Sie unerwünschte Tropfenbildung.
 - Stellen Sie den Bügelautomaten flach auf die Bügelunterlage, öffnen Sie die Einfüllöffnung des Wassertanks, und füllen Sie diesen bis zur angegebenen „Max“ Anzeige auf (Kapazität 125 ml).
- oder
- Stellen Sie das Bügeleisen auf die Bügeleisenablage, öffnen Sie die Einfüllöffnung des Wassertanks, und füllen Sie diesen bis zur „Max“ Anzeige **(C)** auf.

Schließen Sie die Einfüllöffnung. Der Bügelautomat kann nun an das Stromnetz angeschlossen werden.

ACHTUNG: Gießen Sie das Wasser am Ende des Befüllvorgangs langsamer ein, so vermeiden Sie ein ungewolltes Überfüllen.

Wählen Sie zwischen Trocken- oder Dampfbügeln

Beim Dampfbügeln kann sich auf der Oberfläche der Bügeleisenablage Kondenswasser bilden. Dieses Kondenswasser verschwindet beim Abkühlen des Bügelautomaten.

- Um wasserflecken zu vermeiden, sollten Sie: die Dampffunktion beim Bügeln von Wolle, Seide oder Synthetikstoffen durch Betätigen des Trocken / Dampfreglers ausschalten.
- Für andere Textilien sollte der Schalter **(B)** auf die Dampfposition gestellt werden.



Stellen Sie die Temperatur ein

- Die Temperatur wird durch Drehen des Temperaturreglers entgegen dem Uhrzeigersinn von der Position „Min“ auf die Position „Max“ gestellt.
- Stellen Sie die Temperatur unter Berücksichtigung des nachstehenden Schemas am Temperaturregler **(D)** ein.
- Die Kontrollleuchte **(E)** leuchtet auf. Sie geht aus, sobald die Sohle die gewünschte Temperatur erreicht hat.

D

Welche Temperatur und welche Dampfstärke benutzen?

Ihr Bügelautomat heizt sich schnell auf: Wir empfehlen, zuerst Gewebe zu bügeln, die eine niedrige Temperatur benötigen und anschließend die, die eine höhere Temperatur benötigen. Wenn Sie das Thermostat kälter einstellen, warten Sie vor dem Weiterbügeln, bis die Anzeige erneut aufleuchtet. Beim Bügeln von Mischgewebe muss die Bügeltemperatur auf die empfindlichste Faser eingestellt werden.

GEWEBEART	EINSTELLUNG DES TEMPERATURREGLERS	EINSTELLUNG DES TROCKEN / DAMPF-SCHALTERS
LEINEN	MAX	
BAUMWOLLE	•••	
WOLLE	••	
SEIDE	•	
SYNTHETIK (Polyester, Acetat, Acryl, Polyamid)	•	

 = DAMPFBEREICH

Aufbewahrung des bügelautomaten

- Den Netzstecker ziehen, den Bügelautomaten auf die Bügeleisenablage stellen und warten bis die Bügelsohle abgekühlt ist.
- Leeren Sie den Wassertank, und stellen Sie den Trocken-/Dampfgregler auf TROCKEN.
- Wickeln Sie das Netzkabel um den Griff des Bügelautomaten.
- Falten Sie die Bügelunterlage zusammen, stellen Sie zur Aufbewahrung den Bügelautomaten auf die Bügeleisenablage. Der Bügelautomat nimmt nur minimal Raum in Anspruch **(F)**.

Pflege ihres Bügeleisens

Reinigung der Bügelsohle

- Wenn die Sohle noch lauwarm ist, diese mit einem feuchten Tuch reinigen (keine metallischen Gegenstände verwenden).

Bügelunterlage

- Reinigen Sie die Bügelunterlage mit einem feuchten Schwamm.
- Nicht chemisch reinigen lassen.

Achtung: Ihre Bügelunterlage darf nicht in der Waschmaschine gewaschen werden, ansonsten verliert sie ihre Form und erfüllt ihren Verwendungszweck nicht mehr.

Reinigung des Anti-Kalk-Stabs (einmal pro Monat)

- Schalten Sie Ihren Bügelautomaten aus, ziehen Sie den Netzstecker und leeren Sie den Wassertank.
- Schalten Sie, um den Anti-Kalk-Stab zu entnehmen, auf die Position TROCKEN **(G)**.
- Legen Sie den Stift 4 Stunden lang in ein Glas Essigessenz oder Zitronensaft **(H)**.
- Spülen Sie den Stift unter laufendem Wasser ab.
- Setzen Sie den Anti-Kalk-Stab wieder ein, und drücken Sie ihn leicht nach unten.

ACHTUNG! Schalten Sie Ihren Bügelautomaten vor der Reinigung aus, und ziehen Sie den Netzstecker. **BERÜHREN SIE NIEMALS DIE SPITZE DES ANTI-KALK-STABS. DER BÜGELAUTOMAT FUNKTIONIERT NICHT OHNE DEN ANTI-KALK-STAB.**

Durchführung einer Selbstreinigung

Um die Lebensdauer Ihres Bügelautomaten zu verlängern, sollte einmal pro Monat eine Selbstreinigung vorgenommen werden.

- Heizen Sie Ihren Bügelautomaten mit voll gefülltem Wassertank auf der Bügeleisenablage auf (Temperaturregler auf Maximum).
- Den Netzstecker ziehen und den Bügelautomaten waagrecht über ein Spülbecken halten.
- Entnehmen Sie den Anti-Kalk-Stab.
- Schütteln Sie den Bügelautomaten über dem Waschbecken vorsichtig waagrecht hin und her bis ein Teil des Wassers (mit den Verunreinigungen) durch die Öffnungen der Bügelsohle abgeflossen ist.
- Setzen Sie am Ende des Vorgangs den Anti-Kalk-Stab wieder ein.
- Schließen Sie den Bügelautomaten wieder an das Stromnetz an und heizen Sie ihn 2 Minuten lang auf der Bügeleisenablage auf, bis die Bügelsohle trocken ist. Den Netzstecker des Bügelautomaten wieder ziehen und die lauwarme Sohle mit einem weichen Tuch reinigen.

Ein Problem mit Ihrem Bügelautomaten

PROBLEME	MÖGLICHE URSACHEN	RATSCHLÄGE
Aus den Öffnungen in der Sohle tritt Wasser aus.	Die eingestellte Temperatur ist zu niedrig, um Dampf zu erzeugen.	Stellen Sie den Thermostat auf den farbigen Bereich (von III bis MAX).
	Sie betätigen die Dampftaste bevor der Bügelautomat die dazu nötige Temperatur erreicht hat.	Warten Sie bis die Kontrollleuchte ausgeht.
	Sie haben den Bügelautomaten waagrecht hingestellt und den Schalter nicht auf TROCKEN gestellt ☒.	Lesen Sie den Abschnitt „Aufbewahrung des Bügelautomaten“.
Aus den Öffnungen in der Sohle tritt eine bräunliche Flüssigkeit aus, die Flecken auf der Wäsche hinterlässt.	Sie verwenden chemische Entkalkungsmittel.	Geben Sie dem Wasser im Wassertank keinerlei Entkalkungsmittel bei.
	Sie verwenden ungeeignetes Wasser.	Lesen Sie den Abschnitt „Welches Wasser sollte nicht verwendet werden“. Führen Sie eine Selbstreinigung durch. Reinigen Sie die Sohle mit einem nicht metallischen Schwamm.
	In den Öffnungen der Sohle haben sich Fasern angesammelt, die verbrennen.	Gehen Sie von Zeit zu Zeit mit dem Staubsauger über die Öffnungen der Sohle.
Die Sohle ist verschmutzt oder braun und kann Flecken auf der Wäsche hinterlassen.	Sie bügeln mit zu hoher Temperatur.	Reinigen Sie die Sohle wie oben angegeben. Lesen Sie den Abschnitt über die Temperatureinstellung.
	Ihre Wäsche wurde nicht ausreichend gespült oder Sie verwenden Stärke.	Reinigen Sie die Sohle wie oben angegeben. Sprühen Sie Stärke stets auf die Rückseite des zu bügelnden Stoffes.
Ihr Bügelautomat produziert wenig oder keinen Dampf.	Der Bügelautomat steht auf der Position TROCKEN.	Betätigen Sie den Trocken- / Dampfreger, um den Dampf zu aktivieren.
	Der Wassertank ist leer.	Füllen Sie den Wassertank auf.
	Der Anti-Kalk-Stab ist verschmutzt.	Reinigen Sie den Anti-Kalk-Stab.
	Ihr Bügelautomat ist verkalkt.	Reinigen Sie den Anti-Kalk-Stab, und nehmen Sie eine Selbstreinigung vor.
	Sie haben Ihren Bügelautomaten zu lange trocken benutzt.	Führen Sie eine Selbstreinigung durch.
Die Sohle ist verkratzt oder beschädigt.	Sie haben Ihren Bügelautomaten auf einen metallischen Untergrund gestellt.	Stellen Sie Ihren Bügelautomaten stets auf die dafür vorgesehene Bügeleisenablage.
Aus der Einfüllöffnung des Wassertanks tritt Wasser aus.	Sie haben den Verschluss des Wassertanks nicht richtig geschlossen.	Versichern Sie sich, dass die Einfüllöffnung des Wassertanks richtig geschlossen ist.
	Sie haben den Wassertank zu voll gemacht.	Achten Sie darauf, die auf dem Wassertank angegebene Höchstfüllmenge nicht zu überschreiten.
Der Bügelautomat gibt am Ende des Befüllens des Wassertanks Dampf ab.	Der Trocken- / Dampfreger steht nicht auf der Position TROCKEN ☒.	Der Trocken- / Dampfreger steht nicht auf der Position TROCKEN ☒.
Wenn Sie mit dem Bügeln aufhören, hat sich am Boden der Bügeleisenablage Wasser angesammelt.	Sie haben sehr lange oder in einem sehr kühlen Raum gebügelt.	Lassen Sie den Bügelautomaten auf der Bügeleisenablage abkühlen und trocknen Sie das überschüssige Wasser in der Bügeleisenablage bevor Sie das Gerät wegräumen.

Sollten Probleme anderer Art auftauchen, so wenden Sie sich bitte an eine zugelassene Kundendienststelle.

Denken Sie an den Schutz der Umwelt !!

i Ihr Gerät enthält wertvolle Rohstoffe, die wieder verwertet werden können.

♻️ Geben Sie Ihr Gerät deshalb bitte bei einer Sammelstelle Ihrer Stadt oder Gemeinde ab.

10



Beschrijving

- | | |
|--|--|
| <ol style="list-style-type: none"> 1. Bedieningsknop Droog ☒ / Stoom ☁ en anti-kalkstaafje 2. Bedieningspaneel van de thermostaat 3. Ergonomische handgreep met vingeruitsparing 4. Afsluiting van het reservoir 5. Thermostaatknop | <ol style="list-style-type: none"> 6. Controlelampje van de thermostaat 7. Netsnoer 8. Strijkzool met flexibele strijkrichting 9. Maximale vulstreep van het reservoir
Deze limiet niet overschrijden 10. Voetstuk 11. Isolerende strijkmatt |
|--|--|

NL

Voor uw veiligheid

- Lees de gebruiksaanwijzing aandachtig voordat u het apparaat voor het eerst gebruikt. Indien u het niet volgens de handleiding gebruikt, vervalt de aansprakelijkheid van de fabrikant.
- NB! De netspanning van uw netwerk moet overeenstemmen met die van het apparaat (220-240V). Een fout in de aansluiting kan onherstelbare schade aan het strijkijzer veroorzaken en zal de garantie doen vervallen.
- Dit strijkijzer dient op een geaard stopcontact aangesloten te worden. Indien u van een verlengsnoer gebruik maakt, dient u te controleren dat het een geaard tweepolig snoer betreft (10A).
- Indien het snoer beschadigd is, dient u het onmiddellijk door een erkend reparateur te laten vervangen om gevaarlijke situaties te voorkomen.
- Controleer het snoer regelmatig op eventuele defecten of breuken.
- Het strijkijzer nooit in water onderdompelen!
- Voordat u het reservoir leegt of omspoelt, dient u altijd eerst de stekker uit het stopcontact te halen.
- Indien uw strijkijzer is gevallen, lekt of beschadigd is, dient u het altijd te laten controleren door een erkend reparateur. Zelfs indien er aan de buitenkant geen schade is, kan er inwendig toch schade zijn ontstaan aan het waterreservoir of de thermostaatbeveiliging.
- Gebruik nooit een strijkzoolhoes om de zool van uw strijkijzer. Dit kan de goede werking van het apparaat aantasten.
- De zool van het strijkijzer kan bijzonder heet worden: deze nooit aanraken, let erop dat u het strijkijzer nooit op de strijkmatt laat staan indien de zool nog warm of lauw is, laat uw strijkijzer altijd eerst afkoelen voordat u het opbergt, laat uw strijkijzer nooit onbeheerd achter wanneer het aangesloten is op de netspanning of wanneer de zool nog warm is, houd het strijkijzer altijd buiten het bereik van kinderen.
- Het geheel strijkijzer/voetstuk/strijkmatt dient op een stabiele en vlakke ondergrond geplaatst te worden.
- Het strijkijzer dient alleen met het bijgeleverde voetstuk gebruikt te worden.

DEMONTEER UW STRIJKIJZER NOOIT ZELF. NEEM HIERVOOR ALTIJD CONTACT OP MET EEN ERKEND REPARATEUR (zie servicelijst in de verpakking).

Wees vriendelijk voor het milieu !!

- 📄 Uw apparaat bevat materialen die geschikt zijn voor hergebruik.
- ♻️ Lever het in bij het milieustation in uw gemeente of bij onze technische dienst.



Voor het eerst stoom gebruik

- Als u voor het eerst stoom gebruikt, raden wij u aan het strijkijzer even in horizontale positie te laten werken. Houd het hierbij niet boven uw strijkgoed.
- De eerste keren dat u uw strijkijzer gebruikt, kan er een beetje rook en een onschadelijke geur vrijkomen. Dit heeft geen invloed op het gebruik van uw strijkijzer en zal snel verdwijnen.
- U heeft zojuist het allereerste ultrasnelle strijkijzer ter wereld gekocht. Het draait hierbij om een nieuw concept met een ultracompact strijkijzer dat overal gebruikt kan worden dankzij de bijbehorende isolerende strijkmatt en het minivoetstuk. Dit "ultrasnelle strijkijzer" werd speciaal ontworpen voor uw dagelijkse kleine strijklusjes.

Mocht de strijkzool voorzien zijn van een sticker of etiket, dan dient u deze eerst te verwijderen voordat u het strijkijzer verwarmt.

Welk water kunt u gebruiken ?

Bevat uw kraanwater een hoog kalkgehalte (dit kunt u navragen op het gemeentehuis of bij uw waterleidingbedrijf), dan kunt u het mengen met gedemineraliseerd of gedistilleerd water in de volgende verhoudingen:

- 50% kraanwater,
- 50% gedemineraliseerd water.

- Uw strijkijzer is ontwikkeld voor het gebruik van kraanwater. Het is echter noodzakelijk regelmatig de zelfreinigingsfunctie toe te passen om eventuele kalkresten in de stoomkamer te verwijderen.

Welk water dient u te vermijden ?

- Bij het verdampen van het water neemt de concentratie van elementen in het water toe. De onderstaande soorten water bevatten organische afvalstoffen of mineralen die waterdruppels, bruine vlekken, lekkage of een voortijdige slijtage van uw strijkijzer kunnen veroorzaken; puur gedemineraliseerd water, water uit wasdrogers, geparfumeerd water, water dat verzacht is, water uit koelkasten, accuwater, water uit airconditioners, puur gedistilleerd water en regenwater.

Wij verzoeken u deze soorten water niet te gebruiken.

Strijken

De strijkmatt installeren

- Met deze extra grote strijkmatt die bestand is tegen hitte en stoom, kunt u op elke vlakke ondergrond strijken, zonder het risico van verbranden of waterdruppels.
- De strijkmatt kan enigszins verkreukeld raken als hij lang in zijn verpakking heeft gezeten. Strijk hem even voordat u met strijken gaat beginnen. De vouwen zullen snel verdwijnen.
- Voordat u gaat strijken legt u de strijkmatt op een vlakke ondergrond.

Dankzij de rechthoekige vorm van de strijkmatt maakt dit een optimaal strijkresultaat op een hoek van uw tafel mogelijk.

Het minivoetstuk installeren

Indien u het strijken om welke reden dan ook onderbreekt, plaats dan het strijkijzer op het voetstuk en nooit op de strijkmatt

- Het minivoetstuk kunt u het beste op de rand van de strijkmatt plaatsen (A)

Het reservoir vullen

- Zorg ervoor dat het strijkijzer niet onder spanning staat voordat u het reservoir gaat vullen.
- Druk indien nodig op de knop Droog / Stoom zodat deze in de stand Droog staat (B) en vermijd druppelen van het strijkijzer tijdens het vullen.
- Plaats het strijkijzer plat op de bijbehorende strijkmatt, open de dop van het reservoir en vul dit vervolgens tot aan de aangegeven "max" streep (inhoud 125 cc).

NB : wanneer het reservoir bijna vol is dient u heel voorzichtig te gieten om overlopen te voorkomen.

Of,

- Met het strijkijzer op het voetstuk opent u de dop van het reservoir en vult u dit zonder daarbij de "MAX" streep op de zijkant van het reservoir te passeren (C).
- Sluit de dop. Steek de stekker in het stopcontact.

Kiezen tussen Droog of met Stoom strijken

Tijdens het strijken met stoom kan het gebeuren dat zich con-

- Om niet het risico te lopen dat er druppels op uw strijkgoed komen: sluit de stoom af, door op de knop Droog / Stoom te drukken, voor het

dens vormt aan het oppervlak van het minivoetstuk. Deze condens zal verdwijnen tijdens het afkoelen van het strijkijzer op het voetstuk.

strijken van zijde, wol of synthetische stoffen.

- Voor andere textielsoorten kunt u de knop **(B)** op de stoomstand laten.



De temperatuur instellen

NL

- U gaat van stand "Min" naar stand "Max" door de thermostaat tegen de wijzers van de klok in te draaien.
- Stel de knop van de thermostaat **(D)** in volgens de hierna volgende tabel.
- Het controlelampje van de thermostaat gaat aan **(E)**. Deze gaat weer uit wanneer de zool voldoende heet is.

Welke temperatuur en welke stoom dient u te gebruiken ?

Uw ijzer wordt snel heet: begin daarom met de stoffen die op een lage temperatuur worden gestreken en eindig vervolgens met de stoffen die om een hogere temperatuur vragen. Indien u de thermostaat lager draait, wacht dan tot het controlelampje weer gaat branden voordat u doorgaat met strijken. Indien u een stof strijkt die uit gemengde vezels bestaat: stel dan de temperatuur in op de meest kwetsbare vezel.

SOORT STOF	STAND VAN DE THERMOSTAATKNOP	STAND VAN DE KNOP DROOG/STOOM
LINNEN	MAX	
KATOEN	•••	
WOL	••	
ZIJDE	•	
SYNTHETISCH (Polyester, Acetat, Acryl, Polyamide)	•	= geen stoom

 = stoomzone

Uw strijkijzer opbergen

- Haal de netspanning van uw strijkijzer, plaats het op het voetstuk en wacht tot de zool afgekoeld is. Leeg het reservoir en zet de knop op DROOG. Er kan eventueel wat water in het reservoir achterblijven.
- Rol het snoer rond de handgreep op. Vouw de strijkmant op, plaats het strijkijzer op zijn voetstuk en berg het geheel op. Dit strijkijzer neemt slechts weinig plaats in **(F)**.

Onderhoud van uw strijkijzer

De zool reinigen

- Wanneer de zool nog lauw is kunt u deze reinigen door er met een vochtige (niet metalen) spons over te wrijven.

Strijkmant

- Uw strijkmant dient u met een vochtige spons te reinigen.
- Niet chemisch reinigen.

Uw strijkmant kan niet in de machine gewassen worden. Wassen in een machine zou tot vervorming kunnen leiden waardoor de strijkmant niet langer geschikt is voor strijken.

Reinigen van het anti-kalkstaafje (één keer per maand)

- Haal de netspanning van uw strijkijzer en leeg het reservoir.
- Voor het verwijderen van het anti-kalkstaafje zet u de knop op DROOG. Zodoende wordt het staafje naar boven gehaald. Om het staafje uit te nemen, trekt u het naar boven met behulp van de op de zijkant geplaatste aangrijppunten **(G)**.

Haal de netspanning van uw strijkijzer af door de stekker uit het stopcontact te halen en laat het afkoelen voordat u tot reinigen overgaat.

- Laat het staafje gedurende vier uur in een glas met huishoudazijn of puur citroensap weken (**H**).
- Spoel het staafje af onder de kraan. Breng het anti-kalkstaafje met lichte druk weer op zijn plaats.

**NOOIT HET UITEINDE VAN HET STAAFJE AANRAKEN.
HET STRIJKIJZER KAN ZONDER HET ANTI-KALKSTAAFJE NIET FUNCTIONEREN**

Voer een zelfreiniging uit

Om de levensduur van uw strijkijzer te verlengen, kunt u het beste één keer per maand de zelfreinigende functie gebruiken.

- Laat het strijkijzer met een vol reservoir opwarmen, op het voetstuk (met de thermostaat op maximum).
- Wanneer het controlelampje uitgaat, haalt u de netspanning van het strijkijzer en plaatst u het boven een spoelbak.
- Verwijder het anti-kalkstaafje. Schud het ijzer voorzichtig in horizontale richting, boven de spoelbak, totdat een deel van het water (met vervuilde deeltjes) via de zool afgevoerd is.
- Wanneer u hiermee klaar bent brengt u het anti-kalkstaafje weer op zijn plaats. Steek de stekker 2 minuten in het stopcontact met het strijkijzer op het voetstuk, om de zool te drogen. Haal de netspanning van uw strijkijzer en wanneer de zool lauw is, wrijft u deze met een zachte doek schoon.

Problemen met uw strijkijzer

PROBLEMEN	MOGELIJKE OORZAKEN	OPLOSSINGEN
Het water lekt door de gaten in de zool.	De gekozen temperatuur kan geen stoom produceren.	Zet de thermostaat in de gekleurde zone (van III tot MAX).
	U gebruikt stoom terwijl het strijkijzer niet heet genoeg is.	Wacht tot het controlelampje uitgaat.
	U heeft het strijkijzer horizontaal opgeborgen zonder de knop op Droog te zetten.	Lees opnieuw het hoofdstuk « Uw strijkijzer opbergen ».
Er komt een bruine kleur uit de zool en dit veroorzaakt vlekken op het strijkgoed.	U gebruikt chemische kalkoplossende middelen.	Voeg geen ontkalkingsmiddel aan het water voor het reservoir toe.
	U gebruikt een soort water dat niet gebruikt mag worden.	Lees het hoofdstuk « welk water dient u te vermijden ». Voer een zelfreiniging uit.
	Er zitten stofvezels in de gaatjes van de strikzool die verbranden.	Maak de zool met een niet-metalen spons schoon. Maak de gaatjes in de strikzool af en toe schoon m.b.v. de stofzuiger.
De zool is vuil of bruin en kan het strijkgoed vuil maken.	U gebruikt een te hoge temperatuur.	Maak de zool schoon zoals hierboven aangegeven. Lees het hoofdstuk van de temperaturen om de thermostaat in te stellen.
	Uw wasgoed is niet voldoende gespoeld of u gebruikt misschien stijfsel.	Maak de zool schoon zoals hierboven aangegeven. Verstuif het stijfsel aan de achterkant van het te strijken oppervlak.
Uw strijkijzer produceert geen of weinig stoom.	Het strijkijzer staat op DROOG ☒.	Druk op de knop Droog / Stoom om de stoomfunctie te activeren.
	Het reservoir is leeg.	Vul het.
	Het anti-kalkstaafje is vuil.	Reinig het anti-kalkstaafje.
	Er zit kalkaanslag in uw strijkijzer.	Reinig het anti-kalkstaafje en voer een zelfreiniging uit.
De zool is beschadigd of bekrast.	U heeft uw strijkijzer op een metalen voetstuk geplaatst.	Plaats uw strijkijzer altijd op het eigen voetstuk.
	U heeft de dop van het reservoir niet goed gesloten.	Controleer of de dop van het reservoir goed dicht zit en druk er stevig op om het zwaarste punt te passeren.
Het water lekt uit de dop van het reservoir.	U heeft het reservoir met te veel water gevuld.	Het maximale niveau op het reservoir nooit overschrijden.
	De stoomknop staat niet op DROOG ☒.	Zet de stoomknop op de DROOG stand. ☒.
Het strijkijzer geeft wat stoom af wanneer u bijna klaar bent met het vullen van het reservoir.	U heeft lang staan strijken of de omgevingstemperatuur is laag.	Nadat het strijkijzer op het voetstuk is afgekoeld, veegt u het overtollige water uit het voetstuk voordat u het geheel opbergt.

Indien u de oorzaak van het probleem niet zelf heeft kunnen vinden, kunt u altijd contact opnemen met de 14 consumentenservice van Groupe SEB Nederland BV.

Descripción

- | | |
|---|--|
| <ol style="list-style-type: none"> 1. Mando Seco ☒ / Vapor ☒ y varilla anti-calcárea 2. Cuadro de mandos del termostato 3. Asa ergonómica 4. Tapa del depósito 5. Mando del termostato 6. Indicador luminoso del termostato | <ol style="list-style-type: none"> 7. Cable de alimentación 8. Suela multidireccional 9. Señal máx. de llenado del depósito
No sobrepase este límite 10. Reposaplancha 11. Base de planchado aislante |
|---|--|

E

Para su seguridad

- Lea atentamente el modo de empleo antes de utilizar el aparato por primera vez: una utilización no conforme al modo de empleo libraría a TEFAL de cualquier responsabilidad.
- ¡Atención! la tensión de la instalación eléctrica debe corresponder con la de la plancha (220-240V). Cualquier error de conexión podría causar un daño irreversible en la plancha y anularía la garantía.
- Esta plancha debe conectarse obligatoriamente a un enchufe con toma de tierra. Si utiliza un alargador, compruebe que sea de tipo bipolar (10A) con conductor de tierra.
- Si el cable de alimentación se ha dañado, debe reemplazarlo inmediatamente en un Servicio Técnico Autorizado, para evitar cualquier peligro.
- ¡No introduzca nunca el aparato en agua!
- El aparato debe desconectarse antes de que llene o vacíe el depósito.
- La plancha no debe utilizarse si se ha caído, si presenta signos visibles de deterioro o si hay fugas.
- Si la plancha se cae, llévela a revisar a un profesional antes de volver a ponerla en funcionamiento: podrían causarse daños invisibles, peligrosos para su seguridad.
- La suela de la plancha puede estar muy caliente:
 - No la toque nunca
 - Procure no dejar la plancha sobre la base de planchado si la suela está todavía caliente o templada.
 - Deje enfriar siempre la plancha antes de guardarla.
 - No deje nunca la plancha sin supervisión cuando esté conectada o cuando la suela esté todavía caliente.
 - No deje nunca la plancha al alcance de los niños.
- Todo el conjunto de la plancha / reposaplancha y base de planchado debe estar colocado en una superficie estable y plana.
- La plancha sólo debe utilizarse con el reposaplancha provisto.

NO DESMONTE NUNCA LA PLANCHA. DIRÍJASE SIEMPRE A UN SERVICIO TÉCNICO AUTORIZADO.

Puede contactar con el Servicio Consumidor de Tefal en el número 902 31 24 00.

¡Participe en la conservación del medio ambiente !

- ❶ Su electrodoméstico contiene materiales recuperables y/o reciclables.
- ➔ Entréguelo al final de su vida útil, en un centro de Recogida Específico o en uno de nuestros Servicios Oficiales Post Venta donde será tratado de forma adecuada.



Antes de utilizar

- Antes de utilizar la plancha por primera vez en posición vapor, le recomendamos que la ponga un momento en funcionamiento en posición horizontal y fuera de la ropa.
- Durante las primeras utilizaciones, puede desprender humo y olor que no son nocivos. Este fenómeno sin consecuencia para la utilización desaparecerá rápidamente.
- Acaba de comprar el primer kit de planchado rápido jamás inventado. Se trata de un nuevo diseño de plancha ultra-compacta que puede utilizar en cualquier lugar gracias a su base de planchado aislante y a su mini reposaplancha.
- La "plancha minute" se ha diseñado especialmente para las cortas sesiones diarias de planchado.

¡Atención!
Retire las posibles etiquetas de la suela antes de calentar la plancha

¿Qué agua utilizar?

El aparato se ha diseñado para funcionar con agua del grifo, siempre que sea limpia y tenga un grado de dureza calcárea (nivel de cal) de entre 25 y 35 mg/l (puede consultar este dato en su ayuntamiento). Si el agua del grifo supera estos niveles, recomendamos mezclar 50% agua del grifo y 50% de agua mineral envasada.

- Sin embargo, hay que proceder regularmente a la auto-limpieza de la cámara de vaporización, para eliminar la cal acumulada

¿Qué aguas evitar?

- El calor concentra los elementos que contiene el agua, durante la evaporación. Las aguas que figuran a continuación contienen desechos orgánicos o elementos minerales que pueden provocar salpicaduras, manchas oscuras o un envejecimiento prematuro del aparato: agua desmineralizada pura, agua de las secadoras, aguas perfumadas, agua de los frigoríficos, agua de las baterías, agua de los climatizadores, agua destilada, agua de lluvia.

Le recomendamos que no utilice estos tipos de agua.

Planchar

Instalar la base de planchado

- Esta base de planchado extra grande y aislante le permite planchar sobre cualquier tipo de soporte, sin riesgo de quemarse o gotear.
- La base de planchado puede arrugarse después de estar demasiado tiempo en su caja. Plánchela antes de empezar a planchar. Las arrugas desaparecerán con un planchazo.
- Para planchar, coloque la base en una superficie plana (**fig A**).

Gracias a su forma rectangular, la base permite un planchado óptimo sobre una esquina de una mesa resistente al calor.

Colocar el reposaplancha

Durante cualquier interrupción de planchado, coloque siempre la plancha en el reposaplancha y no en la base de planchado.

- Colocar el reposaplancha, en el borde de la base de planchado (**fig A**).

Llene el depósito

- Desconecte la plancha antes de llenarlo
- Presione el mando Seco / Vapor para estar en la posición SECO (**fig B**) y evitar que la plancha gotee al llenarlo (On/Off).
- Coloque la plancha en posición horizontal sobre la base de planchado, levante la tapa del depósito, y llénelo hasta la señal "max" indicada (capacidad 125cc).
O bien,
- Con la plancha colocada sobre la base, levante la tapa del depósito y llénelo, sin sobrepasar la señal "MÁX" indicada en un lado del depósito (**fig C**).
- Cierre la tapa. Puede conectar la plancha.

Atención: disminuya el chorro de agua cuando esté terminando de llenarlo, para evitar el desbordamiento.

Seleccione planchar en seco o con vapor

Durante el planchado con vapor, puede aparecer en la superficie del reposaplancha condensación, ésta desaparecerá cuando se esté enfriando la plancha en su reposaplancha.

- Para no gotear sobre la ropa: cortar el vapor, presionando en el mando seco / vapor, para planchar lana, seda o sintéticos.
- Para otros tejidos, dejar el mando (**fig B**) en posición vapor.

Ajuste la temperatura

- Para pasar de la posición “Mín” a la posición “Máx” debe girar el termostato en el sentido inverso a las agujas del reloj.
- Ajuste el mando del termostato (**fig D**), consultando la tabla que figura a continuación.
- El indicador luminoso del termostato se encenderá (**fig E**). Se apagará cuando la suela esté bastante caliente.

E

¿Qué temperatura y qué vapor utilizar?

La plancha se calienta rápido: comience primero por los tejidos que se planchan a baja temperatura, y termine por los que necesitan una temperatura más alta.
Si baja el termostato, espere a que el indicador luminoso se vuelva a encender antes de planchar de nuevo.
Si plancha un tejido fabricado con mezcla de fibras: ajuste la temperatura de planchado a la fibra más frágil.

TEJIDOS	POSICIÓN DEL MANDO DEL TERMOSTATO	POSICIÓN SECO VAPOR
LINO	MAX	
ALGODÓN	•••	
LANA	••	
SEDA	•	
SINTÉTICOS (Poliéster, acetato, Acrílico, poliamida)	•	

= zona vapor

Guardar la plancha

- Desconéctela, póngala en el reposaplancha y espere a que la suela se enfríe.
- Puede quedar un poco de agua en el depósito. Vacíe el depósito y coloque el mando vapor en SECO.
- Enrolle el cable alrededor del asa de la plancha
- Doble la base de planchado, coloque todo el conjunto de la plancha + reposaplancha por encima y guárdelo.
Ocupa un espacio mínimo (**fig F**).

Mantenimiento de la plancha

• Limpie la varilla anti-calcárea (una vez al mes)

- Desconecte la plancha y vacíe el depósito.
- Para sacar la varilla anti-calcárea, poner la posición SECO (On/Off). La varilla es arrastrada de este modo hacia la parte superior. Para sacarla tire de ella mediante las presiones situadas en un lado (**fig G**).
- Deje la varilla durante 4 horas en un vaso con vinagre de alcohol blanco o bien con zumo de limón natural (**fig H**).
- Aclare la varilla debajo del agua del grifo. Vuelva a colocar la varilla anti-calcárea en su sitio presionando ligeramente.

**¡ATENCIÓN! Desconecte y deje enfriar la plancha antes de limpiarla.
NO TOCAR NUNCA EL EXTREMO DE LA VARILLA. LA PLANCHA NO FUNCIONA SIN LA VARILLA ANTI-CALCÁREA.**

Realice una auto-limpieza

Para prolongar la vida de la plancha, realice una auto-limpieza una vez al mes.

- Deje que la plancha se caliente con el depósito lleno, sobre su base y con el termostato al máximo.
- Cuando el indicador luminoso se haya apagado, desconecte la plancha y colóquela encima de un fregadero. Retire la varilla anti-calcárea.
- Sacuda la plancha ligeramente y en posición horizontal, encima de un fregadero, hasta que una parte del agua (con las impurezas) salga por la suela.

- Al final de la operación, vuelva a colocar la varilla anti-calcárea.
- Conecte de nuevo la plancha 2 minutos sobre su base para secar la suela.
- Desconecte la plancha y cuando la suela esté templada, séquela con un paño húmedo.

Limpié la suela

- Cuando la suela esté todavía templada, límpiela frotando con un estropajo no metálico húmedo.

Base de planchado

- La base de planchado se limpia con una esponja húmeda.
- No limpiar en seco

Atención, la base de planchado no se puede lavar en la lavadora. Si la lava en la lavadora, se deformaría, no siendo útil para planchar.

Un problema con la plancha

PROBLEMAS	CAUSAS POSIBLES	SOLUCIONES
El agua sale por todos los orificios de la suela.	La temperatura elegida no permite producir vapor.	Coloque el termostato en la zona coloreada (de ●●● MAX).
	Utiliza el vapor cuando la plancha no está suficientemente caliente.	Espere a que el indicador luminoso se apague
	Ha guardado la plancha en posición horizontal, sin colocar el mando en seco.	Consulte el capítulo «Guardar la plancha».
Salpicaduras oscuras salen de la suela y manchan la ropa	Utiliza productos descalcificantes químicos.	No añada ningún producto descalcificante al agua del depósito.
	Utiliza algún tipo de agua no recomendada.	Consulte el capítulo «qué aguas evitar»
	Se han acumulado fibras de la ropa en los orificios de la suela y se han carbonizado.	Realice una auto-limpieza. Limpie la suela con una esponja no metálica Aspire de vez en cuando los orificios de la suela
La suela está sucia o marrón y puede manchar la ropa	Utiliza una temperatura demasiado alta.	Limpie la suela como se indica más arriba. Consulte el capítulo de las temperaturas para ajustar el termostato.
	La ropa no está bien aclarada o utiliza demasiado almidón.	Limpie la suela como se indica más arriba. Pulverice el almidón en el revés de la cara a planchar.
La plancha no produce o produce poco vapor.	La plancha está en posición SECO ☼.	Presione en el mando Seco / Vapor para activar el vapor..
	El depósito está vacío.	Llénelo
	La varilla anti-calcárea está sucia.	Limpie la varilla anti-calcárea
	La plancha tiene cal.	Limpie la varilla anti-calcárea y realice una auto-limpieza
	La plancha se ha utilizado demasiado tiempo en seco.	Realice una auto-limpieza.
La suela está rayada o dañada.	Ha colocado la plancha en un reposaplancha metálico.	Coloque siempre la plancha en su reposaplancha.
El agua sale por la tapa del depósito.	Ha cerrado mal el tapón del depósito.	Compruebe que la tapa del depósito está bien cerrada y presione para sobrepasar el punto duro.
	Ha llenado demasiado el depósito.	No sobrepase el nivel Máximo indicado en el depósito.
Le plancha produce vapor cuando está acabando de llenar el depósito.	El botón del mando vapor no está en la posición SECO ☼.	Coloque el mando en posición SECO ☼.
Cuando está acabando de planchar, se ha acumulado agua en el fondo del reposaplancha	La sesión de planchado ha sido larga o la temperatura ambiente es baja.	Después de que se haya enfriado la plancha sobre su reposaplancha, limpie el exceso de agua del reposaplancha antes de guardar todo el conjunto.

Para cualquier otro problema, diríjase a un servicio técnico autorizado para revisar la plancha.

Descrição

- | | |
|--|--|
| 1. Comando Seco  / Vapor  e vareta anti-calcário | 7. Cabo de alimentação |
| 2. Painel de controlo do termóstato | 8. Base multi-direccional |
| 3. Pega ergonómica | 9. Indicador do nível máximo de água no reservatório |
| 4. Abertura do reservatório de água | 10. Suporte para repouso do ferro |
| 5. Comando do termóstato | 11. Tapete para engomar isolante |
| 6. Luz piloto | |

Para sua segurança

P

- Leia atentamente o manual de instruções antes da primeira utilização do aparelho: uma utilização não conforme ao manual de instruções liberta a Tefal de qualquer responsabilidade e anula a garantia.
- Atenção! A tensão da sua instalação eléctrica deve corresponder à do ferro (220-240V). Qualquer erro de ligação pode causar danos irreversíveis no ferro e anular a garantia.
- Este ferro tem, obrigatoriamente, de ser ligado a uma tomada de corrente com ligação à terra. Caso utilize uma extensão, certifique-se de que esta é do tipo bipolar (10A), com condutor de terra.
- Se o cabo de alimentação se encontrar de alguma forma danificado, deve ser imediatamente substituído por um Serviço de Assistência Técnica Tefal por forma a evitar qualquer tipo de perigo.
- Nunca mergulhe o ferro na água!
- Desligue sempre o aparelho antes de encher ou esvaziar o reservatório de água.
- Não utilize o ferro em caso de queda, se detectar algum sinal de deterioração ou de fuga.
- No caso de queda do ferro, solicite a sua inspecção por um técnico especializado antes de colocá-lo novamente em funcionamento: danos invisíveis podem ser perigosos para a sua segurança.
- A base do ferro pode estar extremamente quente:
 - Nunca toque na base.
 - Certifique-se de que não deixa o ferro sobre a cobertura se a base ainda estiver quente ou morna.
 - Deixe sempre o ferro arrefecer antes de proceder à sua arrumação.
 - Nunca deixe o ferro sem vigilância enquanto este estiver ligado ou a base ainda quente.
 - Mantenha sempre o ferro fora do alcance das crianças.
- O conjunto ferro/suporte para repouso do ferro e tapete tem de ser colocado sobre uma superfície estável e plana.
- Utilize o ferro apenas com o suporte para repouso do ferro fornecido.

NUNCA DESMONTE O FERRO.

DIRIJA-SE SEMPRE A UM SERVIÇO DE ASSISTÊNCIA TÉCNICA TEFAL.

Protecção do ambiente em primeiro lugar !

- ❗ O seu produto contém materiais que podem ser recuperados ou reciclados.
- ➔ Entregue-o num ponto de recolha para possibilitar o seu tratamento.



Antes da primeira utilização

- Antes da primeira utilização do ferro na posição vapor, recomenda-se que o coloque a funcionar por alguns instantes na posição horizontal e sem tocar na roupa.
- No decorrer das primeiras utilizações, pode verificar-se a libertação de fumo e odor inofensivos. Este fenómeno sem consequência na utilização do ferro acaba por desaparecer rapidamente.
- Acabou de adquirir o primeiro ferro "minute" alguma vez inventado. Trata-se de um novo conceito de ferro ultra-compacto que pode ser usado em qualquer local graças ao tapete isolante para engomar ao suporte para repouso do ferro.
- O "ferro minute" foi especialmente concebido para pequenas sessões diárias.

Atenção!
Retire as eventuais etiquetas colocadas na base antes de colocar o ferro a aquecer.

Que tipo de água utilizar ?

Se a sua água for extremamente calcária (recomendamos que se informe junto dos serviços camarários ou da companhia das águas), é possível misturar a água da torneira com água destilada ou desmineralizada à venda no mercado, nas seguintes proporções:

- 50% de água da torneira,
- 50% de água destilada ou desmineralizada.

- O seu aparelho foi concebido para funcionar com água da torneira. No entanto, é necessário proceder de forma regular à auto-limpeza da câmara de vapor por forma a eliminar o calcário acumulado.

Que tipo de água evitar?

- O calor concentra os elementos contidos na água no decorrer da evaporação. As águas indicadas a seguir contêm resíduos orgânicos ou elementos minerais que podem provocar salpicos, emissão de água acastanhada ou um envelhecimento prematuro do aparelho: água destilada ou desmineralizada pura à venda no mercado, água das máquinas de secar roupa, águas perfumadas, água amaceada, água dos frigoríficos, água das baterias, água dos aparelhos de ar condicionado, água da chuva.

Recomendamos-lhe que não utilize este tipo de água.

Engomar

Instale o tapete para engomar

- Este tapete extra-largo isolante permite-lhe engomar sobre qualquer tipo de suporte, sem correr o risco de queimar ou pingar.
- O tapete pode ficar amarrotado depois de muito tempo acondicionada na caixa. Passe-o a ferro antes de o utilizar. Os vincos desaparecem com uma única passagem do ferro.
- Para passar a ferro, coloque o tapete de engomar sobre uma superfície plana (fig A).

Graças à sua forma rectangular, este tapete possibilita um engomar ideal no canto de uma mesa.

Instale o suporte para repouso do ferro

Quando fizer uma pausa enquanto engoma, coloque sempre o ferro sobre o respectivo suporte de repouso, nunca sobre o tapete.

- Coloque o suporte para repouso do ferro, idealmente num dos cantos do tapete (fig A).

Encha o reservatório de água

- Retire a ficha da tomada antes de encher o reservatório com água.
- Pressione o comando Seco/Vapor posicionando-o na posição SEC (SECO) (fig B) para evitar que o ferro pingue durante o enchimento (On/Off).
- Coloque o ferro na horizontal sobre o tapete, abra o reservatório e encha-o até ao nível "max" (capacidade de 125cc).

Ou então,

- Com o ferro colocado no respectivo suporte, abra o reservatório e encha-o, sem ultrapassar o nível "MAX" indicado na parte lateral do depósito (fig C).
- Feche o reservatório. Pode ligar o ferro à corrente.

Atenção: para evitar o transbordamento da água, diminua a velocidade do débito de água no final da operação de enchimento

Escolha entre engomar a seco ou a vapor

Sempre que engomar com vapor, pode verificar-se a formação de condensação na superfície do suporte de repouso. Esta condensação desaparece após o arrefecimento do ferro sobre o mesmo.

- Para não correr o risco de deixar cair pingos sobre a roupa, suspenda a emissão de vapor, para tal, pressione o comando seco/vapor para engomar lã, seda ou tecidos sintéticos.
- No caso dos outros tecidos, deixe o comando (**fig B**) na posição vapor.



Regule a temperatura

- Para passar da posição "Min" para a posição "Max" rode o termóstato no sentido contrário ao dos ponteiros do relógio.
- Regule o comando do termóstato (**fig D**), tendo em conta o quadro aqui apresentado.
- A luz piloto do termóstato acende-se (**fig E**) e desliga-se quando a base estiver suficientemente quente.

P

Que temperatura e que vapor utilizar?

O seu ferro aquece rapidamente: comece pelos tecidos que se engomam a temperaturas baixas e termine com aqueles que requerem uma temperatura mais alta. Se baixar o termóstato, aguarde pelo reacendimento da luz piloto antes de voltar a engomar. Se engomar um tecido composto por várias fibras, regule o ferro para a temperatura adequada às fibras mais delicadas.

TECIDOS	POSIÇÃO DO COMANDO DO TERMÓSTATO	POSIÇÃO REGULAÇÃO VAPOR
LINHO	MAX	
ALGODÃO	•••	
LÃ	••	
SEDA	•	
SINTÉTICO (Poliéster, acetato, Acrílico, poliamida)	•	

 = zona vapor

Arrumar o ferro

- Desligue-o da corrente, coloque-o sobre o suporte de repouso e aguarde até que a base arrefeça.
- Esvazie o reservatório de água e regule o comando de vapor para SEC (SECO). É possível que permaneça uma pequena quantidade de água no reservatório.
- Enrole o cabo de alimentação à volta da pega do ferro.
- Dobre o tapete e coloque o conjunto ferro + suporte para repouso por cima e arrume-o (**fig F**). Este conjunto ocupa um espaço mínimo.

Manutenção do ferro

Limpe a vareta anti-calcário (uma vez por mês)

- Desligue o ferro da corrente e esvazie o reservatório de água.
- Para retirar a vareta anti-calcário, coloque o ferro na posição SEC (SECO). A vareta sobe. Puxe-a para retirá-la, com a ajuda dos encaixes colocados lateralmente (**fig G**).
- Deixe a vareta mergulhada durante 4 horas num copo com vinagre de vinho branco ou, então, com sumo de limão natural (**fig H**).
- Enxágue a vareta sob água da torneira. Volte a colocar a vareta anti-calcário no devido lugar, carregando ligeiramente.

Atenção! Desligue e deixe o ferro arrefecer antes de proceder à sua limpeza. NUNCA TOQUE NA EXTREMIDADE DA VARETA ! O FERRO NÃO FUNCIONA SEM A VARETA ANTI-CALCÁRIO !

Proceda a uma auto-limpeza

Para prolongar a vida útil do seu ferro, proceda a uma

- Deixe o ferro aquecer, com o reservatório de água cheio, colocado sobre o suporte (termóstato no máximo).

- auto-limpeza uma vez por mês.
- Quando a luz piloto se apagar, desligue o ferro e coloque-o sobre o lava-loiça. Retire a vareta anti-calcário.
 - Abane o ferro com cuidado e na horizontal, por cima do lava-loiça, até que uma parte da água (com as impurezas) escorra pela base.
 - No final da operação, coloque novamente a vareta anti-calcário. Volte a ligar o ferro durante 2 minutos sobre o suporte por forma a secar a base.
 - Desligue o ferro da corrente e, quando a base estiver morna, limpe-a com um pano macio.

Limpe a base

- Com a base ainda morna, proceda à sua limpeza, utilizando uma esponja não-metálica humedecida.

Tapete para engomar

- Limpe o tapete com uma esponja húmida.
- Não limpe a seco.

Atenção: o tapete não pode ser lavado na máquina da roupa. A lavagem na máquina provoca uma deformação do tapete, impossibilitando o seu uso.

Um problema com o seu ferro

PROBLEMAS	CAUSAS POSSÍVEIS	SOLUÇÕES
Escorre água pelos orifícios da base.	A temperatura seleccionada não permite a produção de vapor.	Coloque o termóstato na zona colorida (de ●●● a MAX).
	Utiliza o vapor quando o ferro não está suficientemente quente.	Aguarde até a luz piloto apagar.
	Arrumou o ferro na horizontal, sem regular o comando para seco.	Consulte o capítulo "Arrumar o ferro".
Água castanha escorre pela base e mancha a roupa.	Utiliza produtos anti-calcários químicos.	Não adicione qualquer produto anti-calcário à água do reservatório.
	Utiliza uma das águas desaconselhadas.	Consulte o capítulo "Que águas evitar".
	Fibras da roupa acumularam-se nos orifícios da base e carbonizaram-se.	Proceda a uma auto-limpeza. Limpe a base com uma esponja não-metálica. Aspire, de vez em quando, os orifícios da base..
A base está suja e castanha e pode manchar a roupa.	Utiliza uma temperatura demasiado alta.	Limpe a base conforme acima indicado. Consulte o capítulo das temperaturas para regular o termóstato.
	A sua roupa não está suficientemente enxaguada ou você usa amido.	Limpe a base conforme acima indicado. Pulverize amido No avesso das roupas a engomar.
O ferro produz pouco ou nenhum vapor.	O ferro está na posição SEC (SECO) ☒.	Pressione o comando Seco/Vapor para activar o vapor.
	O reservatório de água está vazio.	Encha o reservatório.
	A vareta anti-calcário está suja.	Limpe a vareta anti-calcário.
	O ferro tem calcário	Limpe a vareta anti-calcário e proceda a uma auto-limpeza.
A base está riscada ou danificada.	O ferro foi utilizado demasiado tempo a seco.	Proceda a uma auto-limpeza.
	Colocou o ferro sobre um suporte em metal.	Coloque sempre o ferro sobre o suporte de repouso fornecido.
Sai água pela abertura do depósito de água.	Fechou mal a tampa do reservatório de água.	Certifique-se de que a abertura do reservatório de água está bem fechado.
	Encheu demasiado o reservatório de água.	Não ultrapasse o nível Max. indicado no reservatório de água.
O ferro vaporoiza após o enchimento do reservatório de água.	O botão de comando do vapor não está na posição SEC (SECO) ☒.	Prima o comando SEC (SECO) ☒.
Depois de engomar, acumulou-se água no fundo do suporte para repouso do ferro.	A sessão de engomar foi longa ou a temperatura ambiente é baixa.	Depois de o ferro arrefecer sobre o respectivo suporte, limpe com uma esponja o excesso de água acumulado no suporte antes de arrumar o conjunto.

No caso de qualquer outro problema, dirija-se a um Serviço de Assistência Técnica Tefal para proceder à verificação do ferro.

Descrizione

- | | |
|--|---|
| 1. Comando Secco ☒ / Vapore ☒ e astina anticalcare | 7. Cavo di alimentazione |
| 2. Pannello comandi del termostato | 8. Piastra multidirezionale |
| 3. Impugnatura ergonomica prensile | 9. Indicatore max del serbatoio
Non superare questo limite |
| 4. Sportellino del serbatoio | 10. Poggia-ferro |
| 5. Comando del termostato | 11. Telo da stiro isolante |
| 6. Spia del termostato | |

Consigli di sicurezza

- Prima di utilizzare l'apparecchio, leggere attentamente le istruzioni d'uso: un utilizzo non conforme alle norme d'uso prescritte manleverà TEFAL da ogni responsabilità.
- **Attenzione!** La tensione dell'impianto elettrico deve corrispondere a quella del ferro (220 - 240 V). Qualsiasi errore di collegamento può causare un danno irreversibile e annulla il diritto alla garanzia.
- Questo ferro deve essere obbligatoriamente collegato a una presa elettrica provvista di terra. Se si utilizza una prolunga, assicurarsi che sia di tipo bipolare (10 A) con conduttore di terra.
- Se il cavo di alimentazione è danneggiato, farlo sostituire immediatamente presso un Centro di assistenza autorizzato onde evitare eventuali rischi.
- Non immergere in nessun caso il ferro nell'acqua!
- L'apparecchio deve essere scollegato prima del riempimento o dello svuotamento del serbatoio.
- Il ferro da stiro non deve essere utilizzato in caso di caduta, se si presentano segni visibili di deterioramento oppure perdite.
- In caso di caduta, far controllare il ferro da un professionista prima di riaccenderlo: potrebbe presentare danni non visibili molto pericolosi per la propria incolumità.
- La piastra del ferro potrebbe essere calda:
 - Non toccarla mai.
 - Prestare attenzione a non lasciare il ferro sul suo telo se la piastra è ancora calda o tiepida.
 - Fare raffreddare il ferro prima di riporlo.
 - Non lasciare mai il ferro incustodito quando è collegato alla presa di corrente o quando la piastra è ancora calda.
 - Non lasciare mai il ferro alla portata dei bambini.
- L'unità ferro / poggia-ferro e telo deve essere posata su una superficie stabile e piana.
- Il ferro deve essere utilizzato solo con il poggia-ferro fornito.

NON SMONTARE MAI IL FERRO.

RIVOLGERSI SEMPRE A UN CENTRO ASSISTENZA AUTORIZZATO.

Partecipiamo alla protezione dell'ambiente !

- ❶ Il vostro apparecchio è composto da diversi materiali che possono essere riciclati.
- ➔ Lasciatelo in un punto di raccolta o presso un Centro Assistenza Autorizzato.



Al primo utilizzo

- Al primo utilizzo del ferro impostato sul comando vapore, si raccomanda di farlo funzionare per alcuni istanti in posizione orizzontale e lontano dai capi da stirare.
- Al primo utilizzo, può verificarsi un'emissione di fumo e un odore non pericolosi. Il fenomeno non pregiudica l'utilizzo dell'apparecchio e scompare rapidamente.
- Il prodotto che avete appena acquistato è il primo ferro da stiro "minute" mai inventato. Un nuovo concetto di ferro ultra-compatto da utilizzare ovunque voi siate grazie al telo da stiro isolante e al mini poggia-ferro.

Attenzione!
Prima di far scaldare il ferro,
rimuovere le eventuali etichette
dalla piastra

- Il ferro da stiro "minute" è specificatamente progettato per le brevi stirate di tutti i giorni.

Che tipo di acqua occorre utilizzare?

Se l'acqua del rubinetto è molto calcarea (verificabile presso il proprio comune o presso l'azienda di gestione delle acque), è possibile aggiungervi acqua demineralizzata nelle seguenti proporzioni:

- 50% di acqua del rubinetto,
- 50% di acqua demineralizzata

- L'apparecchio è concepito per funzionare con acqua del rubinetto. Di conseguenza è necessario eseguire regolarmente l'auto-pulizia della camera di vaporizzazione per eliminare il calcare accumulatosi.

Che tipo di acqua occorre evitare?

- Durante l'evaporazione, il calore concentra gli elementi contenuti nell'acqua. Le seguenti acque contengono rifiuti organici o elementi minerali che possono provocare sbavature, colature scure o un invecchiamento precoce dell'apparecchio: acqua demineralizzata in commercio pura, acqua degli asciugabiancheria, acqua profumata, acqua addolcita, acqua dei frigoriferi, acqua delle batterie, acqua dei condizionatori, acqua distillata o acqua piovana.

Vi consigliamo pertanto di non utilizzare tali acque.

Stiratura

Stesura del telo

- Questo telo da stiro isolante extra large consente di stirare su qualsiasi tipo di supporto, senza rischi di bruciacature o di sgocciolamenti..
- Se riposto per lungo tempo nella confezione, il telo potrebbe essere spiegazzato. Prima di stirare la biancheria, stirare il telo. Le pieghe scompaiono in una semplice passata.
- Per stirare, posizionare il telo da stiro su una superficie piana (**fig A**) .

Grazie alla sua forma rettangolare, il telo consente una stiratura ottimale sull'angolo di un tavolo.

Posizionamento del poggia-ferro

Ogni volta che si interrompe la stiratura, posizionare il ferro sul poggia-ferro e non sul telo.

- Sistemare il poggia-ferro su un bordo del telo (**fig A**) .

Riempimento del serbatoio

- Scollegare il ferro prima di riempirlo
- Premere sul comando Secco / Vapore per metterlo in posizione SECCO (**fig B**) ed evitare che il ferro sgoccioli durante l'operazione di riempimento (On/Off).
- Poggiare il ferro orizzontalmente sul telo, sollevare lo sportellino del serbatoio e riempirlo fino all'indicazione "max" (capacità 125 cc) In alternativa,,
- Con il ferro poggiato sulla sua base, sollevare lo sportellino del serbatoio e riempirlo fino all'indicazione "MAX" riportata sul lato del serbatoio (**fig C**) .
- Chiudere lo sportellino. Collegare il ferro.

ATTENZIONE: rallentare la portata dell'acqua a fine riempimento onde evitare il traboccamento.

Stiratura a secco o a vapore

In caso di stiratura a vapore, potrebbe formarsi condensa sulla superficie del poggia-ferro.

- Per evitare di sgocciolare sulla biancheria: escludere la funzione vapore premendo sul comando Secco / Vapore per stirare indumenti di lana, di seta o sintetici.

Questa condensa scomparirà con il raffreddamento dell'apparecchio sul poggia-ferro.

- Per gli altri tessuti, lasciare il comando (**fig B**) sulla posizione vapore.

Regolazione della temperatura

- Per passare dalla posizione "Min" alla posizione "Max" ruotare il termostato in senso antiorario.
- Regolare il comando del termostato (**fig D**) facendo riferimento alla tabella seguente.
- La spia del termostato si accende (**fig E**) e si spegne quando la piastra stirante è sufficientemente calda.

Quale temperatura e che tipo di vapore occorre utilizzare?

Il ferro si scalda rapidamente: cominciare dai tessuti che si stirano a bassa temperatura e terminare con quelli che richiedono temperature più alte. Se si abbassa il termostato, attendere che la spia si riaccenda prima di stirare nuovamente. Se si stira un tessuto a fibre miste: regolare la temperatura di stiratura sulla fibra più fragile

TESSUTO	POSIZIONE DEL COMANDO DEL TERMOSTATO	POSIZIONE REGOLAZIONE VAPORE
LINO	MAX	
COTONE	•••	
LANA	••	
SETA	•	
SINTETICO (Poliestere, acetato, acrilico, poliammide)	•	

= zona vapore

Come riporre il ferro

- Scollegare il ferro, posarlo sul poggia-ferro e attendere che la piastra si raffreddi.
- Svuotare il serbatoio e posizionare il comando vapore su SECCO. Nel serbatoio potrebbe rimanere un po' d'acqua.
- Arrotolare il cavo intorno all'impugnatura del ferro.
- Piegare il telo, sistemarvi sopra l'unità ferro + poggia-ferro e riporlo. Spazio di ingombro minimo (**fig F**).

Manutenzione del ferro

• Pulire l'astina anticalcare (una volta al mese)

- Scollegare il ferro e svuotare il serbatoio.
- Per rimuovere l'astina anticalcare, regolare il termostato in posizione SECCO (On/Off). In tal modo l'astina viene spinta verso l'alto. Estrarla per mezzo delle prese situate ai lati (**fig G**).
- Lasciare l'astina a mollo per 4 ore in un bicchiere di aceto bianco o di succo di limone naturale (**fig H**).
- Risciacquare sotto l'acqua corrente. Riposizionare l'astina anticalcare esercitando una leggera pressione.

ATTENZIONE! Scollegare e fare raffreddare il ferro prima di pulirlo. NON TOCCARE MAI L'ESTREMITÀ DELL'ASTINA. IL FERRO NON FUNZIONA SENZA L'ASTINA ANTICALCARE.

Eeguire un'auto-pulizia

Per prolungare la durata del ferro, eseguire un'auto-pulizia una volta al mese.

- Lasciare riscaldare il ferro con il serbatoio pieno sulla sua base (termostato al massimo).
- Allo spegnimento della spia, scollegare il ferro e posizionarlo sopra un

- lavello.
- Rimuovere l'astina anticalcare.
- Agitare leggermente il ferro orizzontalmente sopra al lavello, fino a far colare una parte dell'acqua (con le impurità) dalla piastra.
- Al termine dell'operazione, riposizionare l'astina anticalcare.
- Ricollegare il ferro per 2 minuti sulla sua base e lasciare asciugare la piastra.
- Scollegare il ferro e, quando la piastra è tiepida, asciugarla con un panno morbido.

Pulizia della piastra

- Quando la piastra è ancora tiepida, pulirla fregandola con un tampone non metallico umido.

Telo da stiro

- Pulire il telo da stiro con una spugna umida.
- Non pulire a secco.



Attenzione, il telo non è lavabile in lavatrice. Il lavaggio in lavatrice deforma il telo rendendolo inadatto alla stiratura.

Risoluzione dei problemi del ferro

PROBLEMI	POSSIBILI CAUSE	SOLUZIONI
L'acqua cola attraverso i fori della piastra.	La temperatura selezionata non consente di generare vapore.	Posizionare il termostato sulla zona colorata (da ●●● MAX).
	Utilizzate il vapore quando il ferro non è sufficientemente caldo.	Attendere lo spegnimento della spia.
	Avete riposto il ferro orizzontalmente, senza posizionare il comando su secco.	Consultare il capitolo "Come riporre il ferro".
Dalla piastra escono colature scure che macchiano la biancheria.	Utilizzate prodotti di decalcificazione chimici.	Non aggiungere alcun prodotto di decalcificazione all'acqua del serbatoio.
	Utilizzate una delle acque sconsigliate.	Consultare il capitolo "Che tipo di acqua occorre evitare?"
	Nei fori della piastra si sono accumulate fibre di biancheria e si stanno bruciando.	Eseguire un'auto-pulizia. Pulire la piastra con una spugna non metallica. Di tanto in tanto aspirare i fori della piastra.
La piastra è sporca o scura e può macchiare la biancheria.	Utilizzate una temperatura troppo elevata.	Pulire la piastra come indicato sopra. Consultare il capitolo sulle temperature per regolare il termostato.
	La biancheria non è sufficientemente risciacquata oppure utilizzate amido.	Pulire la piastra come indicato sopra. Spruzzare l'amido sul rovescio del lato da stirare.
Il ferro produce poco o non produce affatto vapore.	Il ferro è in posizione SECCO ☼.	Premere il comando Secco / Vapore per attivare il vapore.
	Il serbatoio è vuoto.	Riempire il serbatoio.
	L'astina anticalcare è sporca.	Pulire l'astina anticalcare.
	Il ferro è incrostato.	Pulire l'astina anticalcare ed eseguire un'auto-pulizia.
La piastra è rigata o rovinata.	Il ferro è stato utilizzato troppo a lungo a secco.	Eseguire un'auto-pulizia.
	Avete riposto il ferro su un poggia-ferro metallico	Posare sempre il ferro sul suo poggia-ferro.
L'acqua fuoriesce dallo sportellino del serbatoio.	Avete chiuso male lo sportellino del serbatoio.	Verificare che il coperchio del serbatoio sia ben chiuso e premere per superare il punto duro.
	Avete riempito troppo il serbatoio.	Non oltrepassare il livello massimo indicato sul serbatoio.
Il ferro emette vapore a fine riempimento del serbatoio.	La manopola vapore non si trova in posizione SECCO ☼.	Premere sul comando SECCO ☼.
A fine stiratura, si è accumulata acqua sul fondo del poggia-ferro.	Il tempo di stiratura è stato lungo o la temperatura ambiente è bassa.	Prima di riporre l'unità, far raffreddare il ferro sul suo poggia-ferro e assorbire l'eccesso di acqua con una spugna.

Per qualsiasi altro problema, rivolgersi a un Centro di assistenza autorizzato per far controllare il ferro.

Beskrivelse

1. Tør  / Dampknop  og kalkmagnet
2. Termostatens kontrolpanel
3. Ergonomisk håndtag med form til fingrene
4. Klap til vandbeholder
5. Termostatknop
6. Termostatens indikator
7. El-ledning
8. Multiretnings sål
9. Vandbeholderens max. mærke. Overskrid ikke denne grænse.
10. Sokkel til strygejernet
11. Isoleret strygemåtte

Sikkerhedsanvisninger

- Læs brugsanvisningen omhyggeligt igennem før strygejernet tages i brug første gang: TEFAL afviser ethvert ansvar for skader forårsaget af brug i uoverensstemmelse med brugsanvisningen.
- OBS! El-installationens spænding skal svare til strygejernets (220-240V). En forkert tilslutning kan forårsage uoprettelige skader på strygejernet og annullerer garantien.
- Dette strygejern må kun tilsluttes ved et ekstrabeskyttet stik. Hvis der bruges en forlængerledning, kontroller at den er bipolær (10A) og ekstrabeskyttet.
- Hvis ledningen er beskadiget, skal den udskiftes af et autoriseret serviceværksted for at undgå enhver fare.
- Dyp aldrig strygejernet ned i vand!
- Strygejernets stik skal tages ud, før vandbeholderen fyldes op eller tømmes.
- Brug ikke strygejernet, hvis det har været tabt på gulvet, hvis det har synlige tegn på beskadigelse eller hvis det er utæt.
- Hvis strygejernet er tabt eller faldet på gulvet, skal det kontrolleres af en professionel, før det bruges igen: Usynlige beskadigelser kan være farlige for brugerens sikkerhed.
- Strygesålen kan blive meget varm:
 - Rør aldrig ved den.
 - Stil ikke strygejernet på måtten, hvis sålen stadig er varm eller håndvarm.
 - Lad altid strygejernet køle af før det stilles på plads.
 - Strygejernet skal altid være under opsyn, når det er tændt eller når sålen stadig er varm.
 - Strygejernet skal altid være udenfor børns rækkevidde.
- Strygejern / sokkel og måtte skal anbringes på en stabil og plan flade.
- Strygejernet må kun bruges med den medfølgende sokkel.

DK

**SKIL ALDRIG SELV STRYGEJERNET AD.
KONTAKT ALTID ET AUTORISERET SERVICEVÆRKSTED.**

Vi skal alle være med til at beskytte miljøet

- ❗ Apparatet indeholder mange materialer, der kan genvindes eller genbruges.
- ♻️ Bring det til et specialiseret indsamlingssted for genbrug eller et autoriseret serviceværksted, når det ikke skal bruges mere.



Før brug

- Før strygejernets dampfunktion bruges første gang, anbefaler vi at lade det fungere et øjeblik i vandret position uden at stille det på det tøj, der skal stryges
- De første par gange strygejernet bruges, kan der forekomme lidt røg og en lugt, der er helt ufarlig. Det er et fænomen, der ikke har nogen indflydelse på brugen og som hurtigt vil forsvinde.
- Du har lige købt det første minute strygejern, der er blevet opfundet. Det er et nyt superkompakt strygejernskoncept, der kan bruges hvor som helst i kraft af den isolerende strygemåtte og mini-soklen til strygejernet.
- "Minute strygejernet" er specielt designet til kortvarig, daglig strygning.

Vigtigt! Tag eventuelle etiketter af sålen, før strygejernet varmes op.

Hvilken type vand skal man bruge

Hvis vandet er meget kalkholdigt (det kan man få oplyst på rådhuset eller hos vandværket), er det muligt at blande postevandet med demineraliseret vand på denne måde:

- 50% postevand,
- 50% demineraliseret vand.

- Strygejernet er beregnet til at fungere med postevand. Det er dog nødvendigt at foretage en regelmæssig selvrensning af dampkammeret for at fjerne ophobet kalk.

Hvilken type vand må ikke bruges?

- Varmen koncentrerer de elementer, der er indeholdt i vandet under for-dampningen. De typer vand der er anført nedenfor indeholder organisk affald eller mineralske elementer, som kan forårsage udspyning, brune udløb eller tidligt slid af apparatet: rent demineraliseret vand, vand fra tørretumblere, parfumeret vand, blødgjort vand, vand fra køleskabe, vand fra batterier, vand fra airconditionanlæg, destilleret vand, regnvand.

Vi fraråder brug af disse vandtyper.

Strygning

Brug af måtten

- Med denne ekstra brede, isolerende strygemåtte kan man stryge på alle typer underlag uden at risikere at brænde eller dryppe.
- Måtten kan være krøllet, hvis den har ligget længe i sin æske. Stryg den i så fald før strygingen. Folderne forsvinder i en håndevending.
- Anbring strygemåtten på en plan flade for at stryge (fig A).

Måttens aflange facon gør det muligt at opnå en perfekt stryging på hjørnet af et bord.

Brug af strygejernet

Hver gang strygingen afbrydes, skal strygejernet stilles på soklen og ikke på måtten.

- Det er bedst at anbringe soklen på kanten af måtten (fig A).

Fyld vandbeholderen op

- Tag strygejernets stik ud, før vandbeholderen fyldes op.
- Tryk på Tør / Dampknappen, så den står på TØR (fig B) og undgå, at strygejernet drypper under påfyldning (On/Off).
- Stil strygejernet fladt ned på måtten, løft vandbeholderens klap op og fyld den op med vand indtil "max" mærket (kapacitet 125 cc).

Eller,

- Stil strygejernet på sin sokkel, løft vandbeholderens klap op og fyld den op med vand uden at overskride "MAX" mærket på siden af vandbeholderen (fig C).
- Luk klappen. Man kan nu tænde for strygejernet.

Vigtigt: Hæld vandet langsomt på, for at undgå, at det løber over.

Vælg tør stryging eller stryging med damp

Under stryging med damp kan der komme kondensvand på soklens overflade. Det vil forsvinde, når man lader strygejernet køle af på sin sokkel.



- Slå dampen fra ved at trykke på tør / dampknappen for at stryge uld, silke eller syntetiske stoffer.
- Lad knappen (fig B) stå på damp for at stryge andre typer stof.

Indstil temperaturen

- Man skifter over fra position "Min" til position "Max" ved at dreje termostaten mod uret.
- Indstil termostatknappen (**fig D**) efter skemaet nedenfor.
- Termostatens indikator tænder (**fig E**). Den slukker, når sålen er tilstrækkelig varm.

Hvilken temperatur og hvilken damp skal man bruge

Strygejernet varmer hurtigt op: Begynd med stoftyper, der skal stryges ved lav temperatur og afslut med dem, der kræver højere temperatur. Hvis man sænker termostaten, skal man vente til indikatoren tænder, før man stryger igen. Hvis man stryger stof lavet af forskellige fibre, skal man indstille strygetemperaturen på de mest sarteste fibre.

STOFTYPE	TERMOSTATKNAPPENS POSITION	DAMPINDSTILLING
LINNED	MAX	
BOMULD	•••	
ULD	••	
SILKE	•	
SYNTEISK (Polyester, acetat, akryl, polyamid)	•	

DK

 = Zone med damp

Opbevaring

- Tag stikket ud, stil strygejernet på soklen og vent til sålen er kølet af.
 - Tøm vandbeholderen og stil dampknappen på TØR. Der kan være lidt vand tilbage i vandbeholderen.
 - Rul ledningen omkring strygejernets håndtag.
 - Fold måtten sammen, stil strygejernet og soklen ovenpå den og stil helheden på plads.
- De tre dele optager kun lidt plads (**fig F**).

Vedligeholdelse

Rengør kalkmagneten (en gang om måneden)

- Tag strygejernets stik ud og tøm vandbeholderen.
- Stil dampknappen på position TØR (On/Off) for at tage kalkmagneten ud. På denne måde føres kalkmagneten opad. Træk i den for at tage den ud ved hjælp af grebene, der sidder på hver side (**fig G**).
- Lad kalkmagneten ligge i blød i 4 timer i et glas hvid eddike eller ren citronsaft (**fig H**).
- Skyl kalkmagneten under vandhanen. Sæt kalkmagneten i igen.

Vigtigt! Tag stikket ud og lad strygejernet køle af før rengøring. RØR ALDRIG VED KALKMAGNETENS SPIDS. STRYGEJERNET KAN IKKE FUNGERE UDEN KALKMAGNETEN.

Foretag en selvrensning

Foretag en selvrensning en gang om måneden for at forlænge strygejernets levetid.

- Lad strygejernet varme op på sin sokkel med vandbeholderen fyldt (termostat på maksimum).
- Når indikatoren slukker, tag strygejernets stik ud og hold strygejernet ind over en vask. Tag kalkmagneten ud.
- Hold strygejernet vandret og ryst det lidt over vasken, indtil en del af vandet (med urenhederne) er løbet ud af sålen.
- Sæt til slut kalkmagneten i igen. Tænd for strygejernet i 2 minutter mens det står på sin sokkel for at tørre.
- Tag strygejernets stik ud. Når sålen er håndvarm, tør den af med en blød klud.

Rengør sålen

- Når sålen stadig er håndvarm, rengør den med en fugtig svamp, der ikke er i metal.

Strygemåtte

- Strygemåtten rengøres med en fugtig klud.
- Den må ikke kemisk renses.

OBS! Strygemåtten kan ikke vaskes i maskine. Hvis den vaskes i maskine, vil den komme ud af form og være ubrugelig til strygning.

Problemer med strygejern

PROBLEM	MULIG ÅRSAG	LØSNING
Der løber vand ud af strygesålens huller.	Den valgte temperatur gør det ikke muligt at lave damp.	Stil termostaten på det farvede område (fra ●●● til MAX).
	Der bruges damp, inden strygejern er varmt nok.	Vent til indikatoren slukker.
	Strygejernet har været opbevaret stående på strygesålen uden at stille dampknappen på tør.	Se afsnittet « Opbevaring ».
Der løber en brunlig væske ud af sålen, som pletter tøjet.	Der bruges kemiske afkalkningsmidler	Der må ikke kommes afkalkningsmidler i vandet i beholderen.
	Der bruges en frarådet type vand.	Se afsnittet « Hvilken type vand skal man bruge ».
	Der har hobet sig stoffibre op i strygesålens huller og de har brændt sig fast	Foretag en selvrensning. Rengør strygesålen med en svamp, der ikke er i metal. Støvsug strygesålens huller en gang imellem.
Strygesålen er snavset eller brun og kan plette strygetøjet.	Der stryges ved for høj temperatur.	Rengør sålen som beskrevet ovenfor. Se skemaet med temperaturer for at indstille termostaten.
	Vasketøjet er ikke skyllet ordentligt eller der bruges stivelse.	Rengør sålen som beskrevet ovenfor. Sprøjt stivelsen på den side af stoffet, der ikke stryges.
Strygejernet producerer kun lidt eller ingen damp.	Strygejernet står på position TØR. ☒.	Stil Tør / Dampknappen på damp.
	Vandbeholderen er tom.	Fyld vandbeholderen op.
	Kalkmagneten er kalket til.	Rengør kalkmagneten.
	Strygejernet er kalket til.	Rengør kalkmagneten og foretag en selvrensning.
	Strygejernet er blevet brugt for længe til strygning uden damp.	Foretag en selvrensning.
Strygesålen er ridset eller beskadiget.	Strygejernet har været anbragt på en sokkel i metal.	Stil strygejernet på sin sokkel.
Der løber vand ud af vandbeholderens klap.	Vandbeholderens prop er ikke lukket ordentligt.	Kontroller at vandbeholderens prop er sat rigtigt i og tryk på den for at komme over det hårde punkt.
	Vandbeholderen er fyldt for meget op.	Overskrid ikke Max. niveauet på vandbeholderen.
Strygejernet sender damp ud, når vandbeholderen fyldes helt op.	Dampknappen står ikke på TØR ☒.	Stil dampknappen på TØR ☒.
I slutningen af strygningen har der hobet sig vand op i bunden af soklen.	Der er blevet strøget længe eller stuetemperaturen er lav.	Lad strygejernet køle af på sin sokkel, tør det overskydende vand af sokkel, før helheden stilles på plads.

Hvis der opstår andre problemer, kontakt et autoriseret serviceværksted for at få strygejernnet kontrolleret.

Beskrivelse

- | | |
|---|---|
| 1. Valgknapp tørr- / dampstryking og antikalkventil | 7. Strømledning |
| 2. Kontrollpanel for termostat | 8. Strykesåle med flere retninger |
| 3. Ergonomisk håndtak med fingerstøtte | 9. Maks. vanntanknivå. Ikke overstig denne grensen. |
| 4. Vanntankluke | 10. Sokkel |
| 5. Termostatkontroll | 11. Isolerende strykeematte |
| 6. Termostatlampe | |

For din sikkerhet

- Les bruksanvisningen grundig før du bruker apparatet første gang. Bruk i strid med bruksanvisningen fritar TEFAL for ethvert ansvar.
- "Strykejernet er kun beregnet på bruk i hjemmet. Enhver bruk av produktet i næringsssammenheng, uriktig bruk eller dersom produktet ikke brukes iht. bruksanvisningen, vil frata TEFAL alt ansvar for produktet og garantien oppheves."
- OBS! Spenningen på den elektriske monteringen må samsvare med den på strykejernet (220V-240V). Tilkopling til feil spenning kan føre til skade på strykejernet og vil oppheve garantien.
- Strykejernet må alltid kobles til en jordet kontakt. Dersom du bruker en skjøteledning, skal denne være topolog (10A), med jordleder.
- Dersom ledningen blir skadet, må den umiddelbart erstattes på et godkjent servicesenter for å unngå farlige situasjoner.
- Strykejernet må aldri dypes ned i vann!
- Apparatet må kobles fra før vanntanken fylles eller tømmes.
- Strykejernet må ikke brukes hvis det har falt ned, hvis det har tydelige skader eller hvis det lekker.
- Dersom apparatet faller ned, må du få det kontrollert av en fagperson før du bruker det. Usynlig skade kan være farlig.
- Strykesålen kan bli svært varm:
 - Den må aldri røres.
 - Pass på at strykejernet ikke blir stående på strykeematte hvis strykesålen fortsatt er varm eller lunken.
 - Du må alltid la strykejernet kjøles ned før du rydder det vekk.
 - Ikke la strykejernet stå uten tilsyn mens det er koplet til eller mens strykesålen fremdeles er varm.
 - Strykejernet må aldri være tilgjengelig for barn.
- Strykejernet med sokkel og strykeematte må settes på en jevn flate.
- Strykejernet må kun brukes med sokkelen som følger med.

**STRYKEJERNET MÅ ALDRI DEMONTERES.
DU MÅ ALLTID HENVENDE DEG TIL ET GODKJENT SERVICESENTER.**

Vern om miljøet !

- ❶ Produktet inneholder verdifullt materiale som kan gjenvinnnes.
- ➔ Ta produktet med til en oppsamlingsplass eller til et godkjent servicesenter for gjenvinning.



Før bruk

- Før du bruker strykejernet i dampstilling første gang, anbefales det å aktivere det en liten stund i horisontal stilling, utenfor tøyet.
- De første gangene strykejernet brukes, kan det avgi røyk og dunst, uten at dette er skadelig. Dette har ingen følger for bruken av strykejernet, og forsvinner raskt.
- Du har kjøpt verdens første minutt-strykejern. Dette strykejernet er et nytt, ultrakompakt konsept. Det kan brukes hvor som helst takket være den isolerende strykeematte og minisokkelen.
- "Minutt-strykejernet" er spesielt utformet for korte, daglige strykeoperasjoner.

Obs!
Fjern eventuelle etiketter på strykesålen før du varmer opp strykejernet

Hva slags vann bør jeg bruke

Hvis vannet er svært kalkholdig (dette kan sjekkes hos kommunale myndigheter eller ved det lokale vannverket), er det mulig å blande vann fra springen med avmineralisert kjøpevann i følgende forhold:

- 50% kranvann,
- 50% kjøpevann.

- Ditt apparat er utformet for å fungere med vann fra springen. Det er imidlertid nødvendig å rense dampkammeret for å unngå kalkdannelse.

Hva slags vann bør jeg unngå?

- Ved fordamping konsentrerer varmen elementene i vann. Vanntypene nedenfor inneholder organisk avfall eller mineralelementer som kan forårsake spytting, brune streker eller tidlig aldring av apparatet: Ublandet avmineralisert kjøpevann, vann fra tørketromler, parfymert vann, bløtgjort vann, vann fra kjøleskap, batterier eller ventilasjonsanlegg, destillert vann, regnvann. Bruk heller ikke kokt eller filtrert vann.

Vi fraråder derfor bruk av slike typer vann.

Stryke

Installere strykematten

- Denne ekstra brede, varmeog dampresistente strykematten gjør det mulig å stryke på alle slags underlag, uten risiko for sviing eller drypp.
- Strykematten kan være krøllet etter lengre tids lagring i esken. Stryk den før du stryker tøyet. Brettene forsvinner på et øyeblikk.
- For å stryke legger du strykematten på en jevn og varmerestistent flate. (fig A).

Takket være sin rektangulære form gir strykematten optimal stryking selv på en bordende.

Installer strykejernsokkelen

Hvis du må avbryte strykingen, må du legge strykejernet på sokkelen og ikke på strykematten.

- Legg sokkelen ned, helst på kanten av strykematten (fig A).

Fylle vanntanken

- Koble fra strykejernet før du fyller det.
 - Trykk på valgknappen tørr-/dampstryking og sett den i TØRR-stilling (fig B) for å unngå at strykejernet drypper ved fylling (On/Off).
 - Sett strykejernet på strykematten med flatsiden ned, løft opp vanntankens luke og fyll på til det angitte maksimumsnivået (kapasitet 125 cc)
- Eller,
- La strykejernet stå på sokkelen, løft opp luken på vanntanken og fyll på uten å gå over "MAX"-merket angitt på siden av vanntanken (fig C).
 - Lukk luken. Du kan nå koble til strykejernet.

Obs: Fyll langsomt på ved slutten av påfyllingen for å unngå at vannet renner over

Velge mellom tørr- og dampstryking

Ved dampstryking kan det komme kondens på overflaten av sokkelen. Denne kondensen forsvinner når strykejernet kjøles ned på sokkelen.



- For å unngå risiko for drypp på tøyet: Koble ut dampen ved å trykke på valgknappen tørr-/dampstryking når du skal stryke ull, silke eller syntetiske stoffer.
- For andre tekstiler lar du valgknappen (fig B) stå i dampstilling.

Justere temperaturen

- Du kan veksle mellom "Min"- og "Max"-stilling ved å dreie termostaten mot urviseren.
- Still inn termostatkontrollen (**fig D**) ved å følge anvisningene i tabellen nedenfor.
- Termostatlampen tennes (**fig D**). Den slukkes når strykesålen er tilstrekkelig varm.

Hvilken temperatur og hvilken dampkontroll skal jeg bruke?

Ditt strykejern blir fort varmt: Begynn med stoffene som strykes ved lav temperatur og avslutt med de som krever en høyere temperatur. Hvis du senker termostaten, må du vente til lampen tennes igjen før du stryker videre. Hvis du stryker et stoff med blandede fibere: Juster stryketemperaturen etter det skjøreste stoffet.

STOFF	TERMOSTATKONTROLLENS STILLING	DAMPKONTROLLENS STILLING
LIN	MAX	
BOMULL	•••	
ULL	••	
SILKE	•	
SYNTEKISKE STOFFER Polyester, Acetate, Akryl, Polyamid	•	

 = Dampsoner

Rydd strykejernet

- Koble fra strykejernet, sett det på sokkelen og vent til strykesålen er blitt kald.
 - Tøm vanntanken, og sett dampkontrollen på TØRR. Det kan være litt vann igjen i vanntanken.
 - Rull ledningen rundt strykejernet håndtak.
 - Brett sammen strykematten, sett strykejernet + sokkelen på maten, og rydd bort.
- Strykejernet tar svært lite plass (**fig F**).

Vedlikehold

Rengjør antikalkventilen (en gang i måneden)

- Koble fra strykejernet, og tøm vanntanken.
- For å fjerne antikalkventilen bruker du stillingen TØRR-stryking (On/Off). Ventilen trekkes da oppover. Trekk den ut ved hjelp av griperne på siden (**fig G**).
- La ventilen ligge i 4 timer i et glass med eddik eller sitronjuice uten tilsetning (**fig H**).
- Skyll ventilen under springen. Sett antikalkventilen på plass ved å trykke lett.

Obs! Koble fra strykejernet, og la det kjøles ned før du gjør det rent. DU MÅ ALDRI RØRE VENTILENS ENDE. JERNET FUNGERER IKKE UTEN ANTIKALKVENTILEN.

Foreta en Selvrens

Foreta en selvrens minst én gang i måneden for å forlenge strykejernet levetid.

- La strykejernet oppvarmes med full vanntank på sokkelen (termostat på maksimal).
- Når lampen er slukket, må du koble fra strykejernet og holde det over en vask.
- Fjern antikalkventilen.

- Rist strykejernet lett horisontalt over en vask, helt til det meste av vannet (med smusset) har rent ut gjennom strykesålen.
- Sett antikalkventilen tilbake på plass.
- Koble strykejernet tilbake på sokkelen i to minutter for å tørke strykesålen.
- Koble fra strykejernet. Når strykesålen er lunken, tørker du den med en myk klut.

Rengjøre strykesålen

- Mens strykesålen ennå er lunken, rengjør du den ved å gni den med en fuktig, ikke-metallisk klut.

Strykematte

- Strykematten rengjøres med en fuktig svamp.
- Ikke rens den.

Vær oppmerksom på at din strykematte ikke må vaskes i maskin. Dette vil deformere maten og gjøre den uegnet til stryking.

Problemer med strykejernet?

PROBLEM	MULIGE ÅRSAKER	LØSNINGER
Vannet renner gjennom hullene i strykesålen.	Den valgte temperaturen gjør det ikke mulig å lage damp.	Sett termostaten på den fargede sonen (fra ●●● til MAX).
	Du bruker damp selv om strykejernet ikke er varmt nok.	Vent til lampen slukkes.
	Du har lagret strykejernet med flatsiden ned uten å sette bryteren på tørrstryking.	Se avsnittet "Rydde strykejernet".
Brune streker kommer ut av strykesålen og skitner til tøyet.	Du bruker kjemiske rengjøringsmidler.	Ikke tilsett rengjøringsmidler i tanken.
	Du bruker en av de vanntypene vi fraråder.	Se avsnittet "Hva slags vann bør jeg unngå."
	Tøyfiber har festet seg i hullene på strykeplaten og brenner.	Foreta en selvrens.
Strykesålen er skitten eller brun og kan lage flekker på tøyet.	Tøyet har ikke blitt tilstrekkelig rengjort, eller du har strøket et nytt plagg før du har vasket det.	Rengjør strykesålen med en ikke-metallisk svamp. Fjern støv i hullene på strykesålen innimellom. Sørg for at tøyet er skylt godt nok, slik at såperester eller kjemikalier fra nye plagg er fjernet.
	Du bruker for høy temperatur.	Rengjør strykesålen som angitt ovenfor. Sjekk avsnittet om temperaturer for å justere termostaten.
Strykejernet gir lite eller ingen damp.	Tøyet er ikke godt nok skylt, eller du bruker stivelse.	Rengjør strykesålen som angitt ovenfor. Bruk alltid stivelse på den motsatte siden av den som strykes.
	Strykejernet er i TØRR-stilling ☒.	Trykk på valgknappen Tørr-/dampstryking for å aktivere dampen.
	Vanntanken er tom.	Fyll tanken.
	Antikalkventilen er skitten.	Rengjør antikalkventilen.
Strykesålen er skrapet opp eller ødelagt.	Strykejernet har fått et lag med kalk.	Rengjør antikalkventilen, og foreta en selvrens.
	Strykejernet har blitt brukt tørt for lenge.	Foreta en selvrens.
Det kommer vann ut av vanntankens luke.	Du har satt strykejernet på en metallisk sokkel.	Sett alltid strykejernet på sokkelen som fulgte med.
	Du har ikke lukket vanntankproppen riktig.	Sjekk at vanntankens luke er godt lukket, og trykk godt ned for å komme forbi det harde punktet
Det kommer damp fra strykejernet når du har fylt tanken.	Du har hatt for mye vann i vanntanken.	Ikke fyll opp vanntanken mer enn til angitt maksimumsnivå.
	Dampkontrollen er ikke i TØRR-stilling ☒.	Sett dampkontrollen i TØRR-stilling ☒.
Vann samler seg i bunnen av sokkelen ved slutten på strykingen.	Du har strøket svært lenge, eller romtemperaturen er lav.	La strykejernet kjøles ned på sokkelen og tørk opp vannet i sokkelen med en svamp før du rydder bort strykejernet med tilbehør.

Ved andre problemer, vennligst henvend deg til et godkjent servicesenter for å få kontrollert strykejernet.

Beskrivelse

- | | |
|---------------------------------------|--|
| 1. Reglage torr / ånga och kalksticka | 7. Elsladd |
| 2. Manöverpanel termostat | 8. Multiriktad stryksula |
| 3. Ergonomiskt handtag med fingerstöd | 9. Vattentankens max nivå
Överskrid inte denna gräns. |
| 4. Vattentankens lock | 10. Avställningsplatta |
| 5. Termostatväljare | 11. Isolerande strykfilt |
| 6. Termostatlampa | |

För din säkerhet

- Läs bruksanvisningen noggrant före den första användningen: TEFAL frångår allt ansvar vid användning utan att respektera bruksanvisningen.
- Observera! Spänningen i din elektriska installation skall överensstämma med strykjärnets (220-240V). Felanslutning kan orsaka bestående skador på järnet och gör att garantin inte gäller.
- Strykjärnet ska endast anslutas till ett jordat uttag. Om du använder en förlängningssladd, kontrollera att den är av tvåpolig typ (10A) med jordledning.
- Om elsladden skadats ska den omedelbart bytas ut av en godkänd serviceverkstad, för att undvika fara.
- Doppa aldrig ner järnet i vatten!
- Koppla ur järnet innan du fyller på eller tömmer vattentanken.
- Järnet ska inte användas om det fallit i golvet, har en synlig skada eller om det läcker.
- Om järnet fallit i golvet, låt en fackman kontrollera det innan det återigen används: osynliga skador kan innebära fara för din säkerhet.
- Järnets stryksula kan vara mycket varm:
 - Vidrör den aldrig.
 - Se till att inte lämna järnet på filten om stryksulan fortfarande är varm eller ljummen.
 - Låt alltid järnet svalna innan förvaring.
 - Lämna aldrig järnet utan tillsyn när kontakten är i eller när stryksulan fortfarande är varm.
 - Lämna aldrig strykjärnet inom räckhåll för barn.
- Järnet / avställningsplattan och filten skall placeras på ett stabilt och plant underlag.
- Järnet skall endast användas tillsammans med tillhörande avställningsplatta.

**TA ALDRIG ISÄR STRYKJÄRNET.
KONTAKTA ALLTID EN GODKÄND SERVICEVERKSTAD.**

Var rädd om miljön!

- Din apparat innehåller olika material som kan återanvändas eller återvinnas.
- Lämna den på en återvinningsstation eller på en auktoriserad serviceverkstad för omhändertagande och behandling.



Innan användning

- Innan den första användningen av strykjärnet i ångläge, rekommenderar vi att låta järnet fungera ett tag i vågrätt läge medan det hålls borta från strykplagget.
- Vid de första användningstillfällena kan en ofarlig rök- eller luktutveckling förekomma. Denna kortvariga företeelse har ingen inverkan på användningen och försvinner snabbt.
- Du har köpt det första minuter strykjärnet som tagits fram. Det är ett helt nytt koncept för ett ultrakompakt strykjärn som kan användas var som helst tack vare den isolerande strykfilten och mini avställningsplattan.
- "Minuter strykjärnet" är speciellt skapat för en snabb daglig strykning.

Observera!
Ta bort eventuella dekaler från stryksulan innan strykjärnet värms upp

Vilket vatten bör användas?

Om vattnet har en hög kalkhalt (kontrollera hos det lokala vattenverket), kan man blanda kranvatten med avmineraliserat vatten i följande proportioner:

- 50% kranvatten,
- 50% avmineraliserat vatten.

- Denna apparat är specialkonstruerad för att fungera tillsammans med kranvatten. Det är dock nödvändigt att med jämna mellanrum utföra en självrensning av ångkammaren för att få bort kalkbeläggningar.

Vilket vatten bör undvikas?

- Under avdunstningen koncentrerar värmen olika ämnen som finns i vattnet. Nedanstående vattensorter innehåller organiskt avfall eller mineralämnen som kan orsaka vattensprut, brunfärgade fläckar eller oönskad förlitning av strykjärnet: outspätt avmineraliserat vatten, vatten från torktumlare, parfymmerat vatten, avhärdat vatten, vatten från kylskåp, batterivatten, vatten från klimatanläggningar, destillerat vatten, regnvatten.

Använd följaktligen inte dessa typer av vatten.

Strykning

Ta fram strykfilten

- Filten kan vara skrynklig om den förvarats en längre tid i lådan. Stryk den först innan du börjar strykningen. Vecken försvinner lätt med ett tag med strykjärnet.
- För att stryka, placera strykfilten på ett plant underlag (fig A).

Tack vare den rektangulära formen uppnår man en optimal strykning på en bordsände.

Ta fram avställningsplattan

Vid avbrott under strykningen, placera alltid järnet på avställningsplattan och inte på filten.

- Placera lämpligast avställningsplattan i ett hörn av filten (fig A).

Fyll på vattentanken

- Koppla ur strykjärnet innan du fyller på
- Tryck på reglaget torr / ånga för att vara i läge TORR (fig B) eviket undviker att järnet droppar under påfyllningen (On/Off).
- Placera järnet plant på filten, lyft upp locket på vattentanken och fyll på ända upp till "max" indikeringen (kapacitet 125cc).

Observera: fyll på sakta mot slutet för att undvika översvämning.

Eller,

- Placera järnet på avställningsplattan, lyft upp locket på vattentanken och fyll på utan att överskrida "MAX" indikeringen på vattentankens sida (fig C).
- Stäng locket. Anslut järnet.

Välj torr- eller ångstrykning

Vid ångstrykning kan kondensation uppstå på avställningsplattan. Den försvinner när järnet svalnar på avställningsplattan.



- För att undvika att vattnet droppar på plagget: stäng av ångan, genom att trycka på reglaget torr / ånga, vid strykning av ylle, silke eller syntetmaterial.
- För andra material, låt reglaget (fig B) vara i läge ånga.

Välj stryktemperatur

- Övergången från läge "Min" till läge "Max" görs genom att vrida termos-taten motsols.
- Ställ in termostatväljaren (fig D), med hjälp av nedanstående tabell.
- Termostatlampan tänds (fig E). Den slocknar när stryksulan blir tillräckligt varm.

Vilken temperatur och vilket ångflöde ska man använda?

Strykjärnet värms snabbt upp: börja med att stryka de plagg som kräver låg stryktemperatur och avsluta med att stryka de plagg som tål högre stryktemperatur.
Om du sänker temperaturen på termostaten, vänta tills termostatlampen tänds innan du fortsätter strykningen
Om ett plagg innehåller flera olika material: ställ in termostaten efter det ömtåligaste materialet.

MATERIAL	TERMOSTATVÄLJARENS LÄGE	ÅNGREGLAGETS LÄGE
LINNE	MAX	
BOMULL	•••	
YLLE	••	
SILKE	•	
SYNTEPMATERIAL (Polyester, Acetat, Akryl, Polyamid)	•	

 = Ångzon

Strykjärnets Förvaring

- Koppla ur järnet, placera det på avställningsplattan och vänta tills stryksulan svalnat.
- Töm vattentanken och sätt ångreglaget på TORR. Lite vatten kan kvarstå i vattentanken.
- Linda sladden runt järnets handtag
- Vik filten, placera järnet + avställningsplattan på den och ställ undan. Det kan förvaras i ett minimalt utrymme (**fig F**).

Strykjärnets skötsel

Rengöring av kalkstickan (en gång i månaden)

- Koppla ur järnet och töm vattentanken.
- För att ta ut kalkstickan, placera i läge TORR (On/Off). Kalkstickan förs då uppåt. Dra i den för att ta ut den med hjälp av två grepp som sitter på sidan (**fig G**).
- Låt kalkstickan ligga i blöt i 4 timmar i ett glas ättikssprit eller i utspädd citronsaft (**fig H**).
- Skölj kalkstickan under rinnande kranvatten. Sätt tillbaka kalkstickan genom att trycka lätt.

Observera! Koppla ur järnet och låt det svalna innan rengöring.
VIDRÖR ALDRIG KALKSTICKANS ÄNDA. STRYKJÄRNET KAN INTE FUNGERA UTAN INSATT KALKSTICKA.

Gör ett självrensningspass

Gör ett självrensningspass en gång i månaden för att förlänga strykjärnets livslängd.

- Ställ järnet på avställningsplattan och sätt på det med full vattentank (termostatväljaren på max).
- När termostatlampen slocknar, koppla ur järnet och placera det över vasken.
- Ta ut kalkstickan.
- Skaka järnet försiktigt, vågrätt över vasken, ända tills allt vatten (med all smuts) runnit ut genom stryksulan.
- Då avkalkningsproceduren är slutförd, sätt tillbaka kalkstickan.
- Ställ järnet på avställningsplattan och sätt på det i 2 minuter så att stryksulan torkar.
- Koppla ur järnet och när stryksulan är ljummen, torka av den med en mjuk trasa.

Rengöring av stryksulan

- Rengör med en fuktad, ej repande kökssvamp utan metalldelar medan stryksulan ännu är ljummen.

Strykfilt

- Filten rengörs med en fuktad svamp.
- Ej kemtvätt.

Observera, filten kan inte tvättas i maskin. Maskintvätt gör att den förlorar sin form och inte längre kan användas till strykning.

Problem med strykjärnet

PROBLEM	MÖJLIGA ORSAKER	LÖSNINGAR
Vattnet rinner ut genom stryksulans hål.	Vald temperatur ger ingen möjlighet att få fram ånga.	Sätt termostaten inom det färgade området (från ●●● till MAX).
	Ånga används fast järnet inte är tillräckligt varmt.	Vänta till termostatlampen slocknat
	Du har förvarat järnet platt, utan att ha ställt reglaget på torr.	Se avsnittet «Strykjärnets förvaring».
Brunfärgat vatten kommer ut ur sulans hål och lämnar fläckar på plagget	Du använder kemiska avkalkningsmedel	Tillsätt inget avkalkningsmedel i vattentanken
	Du använder ett olämpligt vatten	Se avsnittet «vilket vatten bör undvikas» Gör ett självrensningspass
	Fibertussar har ansamlats i stryksulans hål och håller på att förkolna.	Rengör stryksulan med en kökssvamp utan metalldelar. Rengör stryksulans hål med dammsugare då och då.
Stryksulan är smutsig eller brun och riskerar att lämna fläckar på plagget	Stryktemperaturen är för hög	Rengör stryksulan enligt ovanstående anvisningar. Se avsnittet temperaturer för att ställa in termostaten.
	Plaggen är inte tillräckligt sköljda eller så använder du stärkelse.	Rengör stryksulan enligt ovanstående anvisningar. Spreja stärkelse på motsatt sida till den som ska strykas.
Strykjärnet avger lite ånga eller ingen ånga alls.	Järnet är i läge TORR ☒.	Tryck på reglaget torr / ånga för att aktivera ångan.
	Vattentanken är tom.	Fyll på vattentanken
	Kalkstickan är smutsig.	Rengör kalkstickan
	Strykjärnet har kalkbeläggningar.	Rengör kalkstickan och gör ett självrensningspass.
	Järnet har använts för länge till torrstrykning	Gör ett självrensningspass
Stryksulan är repad eller skadad.	Järnet har stått på ett metallställ	Ställ alltid järnet på avställningsplattan
Vattnet rinner ut genom vattentankens mynning	Vattentankens lock är inte ordentligt stängt	Kontrollera att vattentankens lock är ordentligt stängt och tryck för att passera den hårda punkten
	Vattentanken innehåller för mycket vatten	Överskrid inte max nivån indikerad på vattentanken
Järnet ångar i slutet av påfyllningen av vattentanken.	Ångreglaget är inte i läge TORR ☒.	Tryck på reglaget TORR ☒.
Vid slutet av strykningen har vatten samlats i botten på avställningsplattan	Strykningen varade länge eller så är rumstemperaturen låg.	Efter att järnet svalnat på avställningsplattan, torka upp överskottsvattnet på avställningsplattan innan förvaring.

För alla andra problem, kontakta en godkänd serviceverkstad som kan kontrollera strykjärnet.

Kuvaus

- | | |
|--|--|
| 1. Kuiva- / höyrysilitysvalitsin ja kalkanpoistopuikko | 7. Syöttöjohto |
| 2. Termostaatin näyttö | 8. Moneen suuntaan käytettävissä oleva pohja |
| 3. Ergonominen kädensija ja sormisijat | 9. Säiliön maksimirajan ilmaisin. Älä ylitä tätä tasoa |
| 4. Säiliön luukku | 10. Raudan alusta |
| 5. Termostaatin valitsin | 11. Eristävä silitysmatto |
| 6. Termostaatin merkkivalo | |

Oman turvallisuutesi vuoksi

- Lue käyttöohje huolellisesti ennen laitteen ensimmäistä käyttökertaa: käyttöohjeen vastainen käyttö vapauttaa TEFALIN kaikesta vastuusta.
- Huomio! Sähköverkkoosi jännitteen tulee vastata raudan jännitettä (220-240V). Virheellinen sähkökytkentä voi aiheuttaa raudalle korjaamatonta vahinkoa ja se kumoaa takuun.
- Tämä rauta tulee liittää ehdottomasti maadoitettuun pistorasiaan. Jos käytät jatkojohtoa, tarkista, että se on kaksinapainen (10A) ja siinä tulee olla maadoitus.
- Jos virtasjohto vahingoittuu, se tulee antaa välittömästi valtuutetun huoltokeskuksen vaihdettavaksi vaarojen välttämiseksi.
- Älä koskaan upota rautaa veteen!
- Laite tulee irrottaa sähköverkosta ennen säiliön täyttämistä ja tyhjennystä.
- Rautaa ei saa käyttää, jos se on pudonnut ja siinä on merkkejä vaurioista tai se vuotaa.
- Jos rauta putoaa, se tulee antaa ammattilaisen tarkistettavaksi ennen käytön jatkamista uudelleen: näkyvät vauriot voivat vaarantaa turvallisuutesi.
- Raudan pohja voi olla hyvin kuuma:
 - Älä koskaan kosketa sitä.
 - Älä koskaan jätä rautaa matolle, jos rauta on vielä kuuma tai haalea.
 - Anna raudan jäähtyä aina ennen sen laittamista säilytykseen.
 - Älä jätä rautaa koskaan ilman valvontaa, kun se on kytketty sähköverkkoon tai kun sen pohja on vielä kuuma.
 - Älä koskaan jätä rautaa lasten ulottuville.
- Rauta, sen alusta ja matto tulee asettaa tasaiselle ja vakaalle alustalle.
- Rautaa ei saa käyttää ilman sen mukana toimitettavaa alustaa.

FIN

**ÄLÄ KOSKAAN PURA RAUTAASI.
KÄÄNNY AINA VALTUUTETUN HUOLTOKESKUKSEN PUOLEEN.**

Huolehtikaamme ympäristöstä !

- Laitteesi on varustettu monilla arvokkailla ja kierrätettävillä materiaaleilla.
- Toimita laitteesi keräyspisteeseen tai sellaisen puuttuessa vaikka valtuutettuun huoltokeskukseen, jotta laitteen osat varmasti kierrätetään.



Ennen käyttöä

- Ennen kuin käytät rautaa ensimmäistä kertaa höyryasennossa, suosittelemme, että silität sillä jonkin verran vaaka-asennossa silitysraudan päällä (ei vaatteita).
- Ensimmäisillä käyttökertoilla voi muodostua savua ja pahaa hajua, mutta se ei ole vaarallista. Tämä vaaraton ilmiö häviää käytön mukana nopeasti.
- Olet ostanut ensimmäisen koskaan keksityn Minute- silitysraudan. Kyse on uudesta huippukompaktista ratkaisusta, jota voi käyttää missä tahansa sen eristävän silitysmaton ja pienoisalustan ansiosta.
- Minute- silitysrauta on suunniteltu nimenomaan lyhyitä päivittäisiä silitysjaksoja varten.

Huomio!
Poista raudan pohjasta siinä mahdollisesti olevat etiketit ennen raudan kuumentamista.

Millaista vettä käyttää?

Jos vesi on hyvin kalkkipitoista (voit tarkistaa asian ottamalla yhteyttä kuntaasi tai vesilaitokseesi), vesijohtoveteen voi sekoittaa mineraalitonta vettä seuraavassa suhteessa:
- 50 % vesijoh toveettä,
- 50 % mineraalitonta vettä.

- Laitteesi on suunniteltu käytettäväksi vesijohtoveden kanssa. Voi kuitenkin olla tarpeen suorittaa höyrymuodostuskammion itsepuhdistusoperaatio säännöllisesti, jotta välttyttäisiin kalkin muodostumiselta.

Millaista vettä tulee välttää?

- Lämpö tiivistää vedessä olevien aineiden pitoisuuksia höyrystymisen yhteydessä. Alla luetelluissa vesissä on orgaanisia jäämiä tai mineraaleja, jotka voivat aiheuttaa veden syöksähtelyä, ruskeita värjäytymiä tai laitteen ennenaikaista kulumista: markkinoilla olevat mineraalittomat vedet, pyykinkuivaajien vesi, hajustetut vedet, pehmenneety vedet, jääkaappien vesi, akkuvesi, ilmastointilaitteiden vesi, tislattu vesi, sadevesi.

Emme suosittele tällaisten vesien käyttöä.

Silittäminen

Maton asentaminen paikoilleen

- Tämä silitysmatto on erittäin leveä ja eristävä ja sen avulla voi silittää kaikilla pinnoilla ilman vaaraa, että alusta palaa tai sille valuu vettä.
- Matto voi olla rypistynyt, jos se on ollut pitkään laatikossa. Silitä se, ennen kuin alat silittämään pyykkiä. Rypyt häviävät yhdellä silityksellä.
- Laita matto tasaiselle alustalle, kun silität (fig A).

Suorakulmaisen muotonsa ansiosta matto sopii erinomaisesti silitykseen pöydän kulmalla.

Raudan alustan asentaminen paikoilleen

Aina kun lakkaat silittämästä, sinun tulee asettaa rauta alustalle eikä kankaalle.

- Asenna raudan alusta mieluiten silitysmaton reunan päälle (fig A).

Säiliön täyttäminen

- Irrota rauta sähköverkosta ennen täyttää.
- Paina kuiva-/höyrysilitysvalitsinta, jotta pääsisit asemaan SEC (fig B), älä anna raudasta tippua vettä täyttämisen yhteydessä (On/Off).
- Laita rauta pohja alaspäin silitysmatolle, avaa säiliön kansi ja täytä aina "max" –merkkiin saakka (tilavuus 125 cmC).

Tai,

- Aseta rauta alustalleen, avaa säiliön kansi ja täytä aina säiliön sivulla olevaan "MAX" –merkkiin saakka (fig C).
- Sulje kansi. Voit kytkeä raudan sähköverkkoon.

Valitse kuiva- tai höyrysilityskäyttö

Kun silität höyryn avulla, alustan pinnalle voi tiivistyä vettä. Tiivistynyt vesi häviää raudan jäähtyessä alustallaan.

- Jotta vaatteille ei tippuisi pisaroita, sinun tulee katkaista höyryn syöttö, paina kuiva-/höyrysilitysvalitsinta silittäessäsi villaa, silkkiä tai synteettisiä kuituja.
- Anna valitsimen (fig B) olla höyryasenossa silittäessäsi muita tekstiilejä.

Lämpötilan säätö

- Siirtyminen asennosta "Min" asentoon "Max" tapahtuu kiertämällä termostaattia vastapäivään.
- Säädä termostaatin valitsinta (fig D), katso alla olevaa taulukkoa.
- Merkkivalo (fig E) syttyy. Se sammuu, kun pohja on riittävän kuuma.

Huomio: hidasta veden kaatonopeutta täytön lähestyessä loppuaan, jotta vettä ei vuotaisi yli.

Mikä lämpötila ja höyry määrä tulee valita?

Rautasi lämpenee nopeasti: voit aloittaa kankailla, jotka silitetään haalealla raudalla, lopuksi voit silittää kankaat, jotka vaativat korkeampaa lämpötilaa. Jos lasket termostaatin tehoa, odota, että merkkivalo syttyy ennen kuin silität uudelleen. Jos silität sekakuiduista tehtyjä kankaita, säädä silityslämpötila arimman kuidun mukaan

KANKAAT	TERMOSTAATIN VALITSI- MEN ASEMA	HÖYRYSÄÄTIMEN ASENTO
PELLAVA	MAX	
PUUVILLA	•••	
VILLA	••	
SILKKI	•	
SYNTEETTISET KUIDUT (Polyesteri, asetaatti, akryyli, polyamidi)	•	

 = Höyryalue

Raudan säilytys

- Irrota rauta sähköverkosta, laita se alustalleen ja odota, kunnes pohja on täysin jäähtynyt.
- Tyhjennä säiliö ja aseta höyryvalitsin kuiva-asentoon SEC. Säiliöön voi jäädä jonkin verran vettä.
- Kierrä johto raudan kädensijan ympärille
- Taita matto, laita rauta ja sen alusta maton päälle ja laita ne säilytykseen. Se vie näin mahdollisimman vähän tilaa (fig F).

FIN

Raudan hoito

Kalkinpoistopuikon puhdistus (kerran kuukaudessa)

- Irrota rauta sähköverkosta ja tyhjennä säiliö.
- Laita rauta kuivasilitysasentoon SEC (On/Off). Puikko nousee näin ylös. Vedä se ulos sivulla sijaitsevien tartuntakohtien avulla (fig G).
- Anna puikon liota 4 tuntia väkiviinaetikassa tai luonnon sitruunamehussa (fig H).
- Huuhtelee puikko hanavedellä. Laita kalkinpoistopuikko takaisin paikoilleen ja paina kevyesti.

Huomio! Irrota rauta sähköverkosta ja anna sen jäähtyä ennen puhdistusta. ÄLÄ KOSKA KOSKE PUIKON PÄÄHÄN! RAUTA EI TOIMI ILMAN KALKINPOISTOPUIKOKA!

Tee itsepuhdistusoperaatio

Jotta rautasi käyttöikä piteneisi, tee itsepuhdistusoperaatio kerran kuukaudessa.

- Anna raudan kuumeta alustallaan säiliö täynnä (termostaatti maksimissaan).
- Kun merkkivalo on sammunut, sinun tulee irrottaa rauta sähköverkosta ja laittaa se pesualtaan ylle.
- Poista kalkinpoistopuikko.
- Ravista rautaa varovasti vaakatasossa pesualtaan yläpuolella, kunnes osa vedestä (ja epäpuhtauksista) on valunut pohjan kautta ulos.
- Laita kalkinpoistopuikko paikoilleen toimenpiteen lopussa.
- Laita rautasi alustalle 2 minuutiksi, jotta sen pohja kuivuisi.
- Irrota rauta sähköverkosta, kun sen pohja on haalea, pyyhi pehmeällä kankaalla.

Pohjan puhdistus

- Puhdista pohja sen ollessa vielä haalea, hiero sitä kostealla sienellä, älä käytä metallisientä.

Silitysmatto

- Voit puhdistaa maton kostealla sienellä.
- Älä käytä kemiallista pesua.



Huomio, mattoa ei voi pestä pesukoneessa. Konepesu muuttaa maton muotoa eikä matto siloin sovi enää silityskäyttöön.

Ongelmia raudan käytössä

ONGELMAT	MAHDOLLISET VIAT	RATKAISUT
Vesi virtaa pohjan aukoista.	Valittu lämpötila ei tee mahdolliseksi muodostaa höyryä.	Laita termostaatti värilliselle alueelle (välille ●●● MAX).
	Käytät höyryä, vaikka rauta ei ole tarpeeksi kuuma.	Odota, että merkkivalo sammuu.
	Olet laittanut rautasi vaaka-asentoon, mutta valitsin ei ole kuivakäyttöasennossa.	Katso kappaletta « Raudan säilytys ».
Pohjasta tulee ruskeita valumia ja ne likaavat kankaan.	Käytät kemiallisia kalkinpoistoaineita.	Älä lisää mitään kalkinpoistoainetta vesisäiliöön.
	Käytät vettä, jota ei suositella käytettäväksi.	Katso kappaletta « millaista vettä tulee käyttää». Suorita itsepuhdistusoperaatio.
	Kankaan kuituja on kerääntynyt pohjan reikiin ja ne ovat hiiltyneet.	Puhdista alusta sienellä, älä käytä metallisientä. Puhdista pohjan aukot ajoittain .
Pohja on likainen tai ruskea ja voi tahrata kankaan.	Käytät liian korkeaa lämpötila.	Puhdista pohja yllä esitetyllä tavalla. Tutustu kappaleeseen, jossa kuvataan lämpötilan valintaa termostaatin avulla.
	Pyykkiä ei ole huuhdottu tarpeeksi tai käytät tärkkiä.	Puhdista pohja yllä kuvatulla tavalla. Levitä tärkki kankaan toiselle puolelle, ei silitettävälle pinnalle..
Rautasi ei muodosta höyryä tai sitä syntyy liian vähän.	Rauta on asennossa SEC ✖ .	Paina valitsinta kuiva- tai höyrykäyttövalitsinta höyryn käynnistämiseksi.
	Säiliö on tyhjä.	Täytä se.
	Kalkinpoistopuikko on likainen.	Puhdista kalkinpoistopuikko.
	Rauta on kalkkeutunut.	Puhdista kalkinpoistopuikko ja tee itsepuhdistusoperaatio.
Raudan pohja on naarmuinen tai vaurioitunut	Olet laittanut raudan metalliselle alustalle.	Laita rautasi sen omalle alustalle.
	Olet sulkenut säiliön korkin huolimattomasti.	Varmista, että säiliön korkki on kunnolla kiinni ja paina se pohjaan
Vesi virtaa säiliön aukosta.	Olet laittanut säiliöön liikaa vettä.	Älä täytä säiliötä yli siihen merkityn maksimirajan
Rauta muodostaa höyryä, kun täytät sen säiliötä.	Höyryvalitsin ei ole asennossa SEC (kuiva) ✖ .	Paina valitsinta SEC ✖ .
Silityksen lopussa vettä on kerääntynyt raudan alustan pohjalle.	Silitysjakso on ollut pitkä tai ympäristölämpötila on matala.	Kun rauta on jäähtynyt alustallaan ylimääräinen vesi tulee pyyhkiä pois alustalta ennen raudan, ja alustan laittamista säilytyspaikkaan.

Käännä kaikissa muissa ongelmatapauksissa valtuutetun huoltokeskuksen puoleen ja tarkistuta rautasi.

Περιγραφή

- | | |
|---|--|
| <ol style="list-style-type: none"> 1. Κουμπί χωρίς Ατμό  / με Ατμό  2. Πίνακας ελέγχου θερμοστάτη 3. Εργονομική λαβή 4. Καπάκι δοχείου 5. Διακόπτης θερμοστάτη 6. Φωτεινή ένδειξη θερμοστάτη 7. Καλώδιο τροφοδότησης | <ol style="list-style-type: none"> 8. Πλάκα πολλαπλών κατευθύνσεων 9. Μέγιστο σημείο γεμίματος δοχείου.
Μην υπερβαίνετε αυτό το όριο 10. Επιφάνεια τοποθέτησης σίδηρου 11. Μονωτικό σιδερόπανο |
|---|--|

ΓΙΑ ΤΗΝ ΑΣΦΑΛΕΙΑ ΣΑΣ

- Διαβάστε προσεκτικά αυτές τις οδηγίες χρήσης πριν χρησιμοποιήσετε για πρώτη φορά το σίδερο σας: η TEFAL δε φέρει καμία ευθύνη σε περίπτωση μη τήρησης των οδηγιών αυτών.
- Προσοχή! η τάση ρεύματος της συσκευής σας πρέπει να αντιστοιχεί στην τάση της ηλεκτρικής σας εγκατάστασης (220-240V). Κάθε λάθος σύνδεσης μπορεί να προκαλέσει ανεπανόρθωτη ζημιά στο σίδερο και ακυρώνει την εγγύηση.
- Η συσκευή αυτή πρέπει να συνδέεται οπωσδήποτε με πρίζα που διαθέτει γείωση. Αν χρησιμοποιείτε προέκταση καλωδίου βεβαιωθείτε ότι είναι διπολικού τύπου 10A με αγωγό γείωσης.
- Αν το ηλεκτρικό καλώδιο πάθει ζημιά, για να αποφύγετε κάθε κίνδυνο θα πρέπει να ζητήσετε να σας το αντικαταστήσουν οπωσδήποτε σε ένα εξουσιοδοτημένο κέντρο σέρβις.
- Μη βουτάτε το σίδερο στο νερό!
- Βγάζετε πάντοτε το σίδερο από το ρεύμα πριν γεμίσετε ή αδειάσετε το δοχείο.
- Το σίδερο δεν πρέπει να χρησιμοποιείται αν πέσει κάτω και παρουσιάζει ορατά σημάδια ζημιάς ή διαρροή.
- Σε περίπτωση πτώσης του σίδηρου, ζητήστε να το ελέγξει τεχνικός πριν το ξαναβάλετε σε λειτουργία: οι άορατες ζημιές μπορεί να αποβούν επικίνδυνες για την ασφάλειά σας.
- Η πλάκα του σίδηρου μπορεί να καίει:
 - Μην την αγγίζετε ποτέ.
 - Προσέχετε να μην αφήνετε το σίδερο σας πάνω στο σιδερόπανό του αν η πλάκα καίει ή είναι ακόμα λίγο ζεστή.
 - Αφήνετε να κρυώνει το σίδερο πριν το αποθηκεύσετε.
 - Μην αφήνετε ποτέ το σίδερό σας χωρίς επίβλεψη όσο αυτό είναι στο ρεύμα ή είναι ζεστή η πλάκα.
 - Μην αφήνετε ποτέ το σίδερό σας σε μέρος που να το φτάνουν παιδιά.
- Το όλον σύστημα σίδερο / επιφάνεια τοποθέτησης σίδηρου και το σιδερόπανο πρέπει να τοποθετείται πάνω σε σταθερή και επίπεδη επιφάνεια.
- Το σίδερο πρέπει να χρησιμοποιείται αποκλειστικά με την επιφάνεια τοποθέτησής του.

**ΜΗΝ ΑΠΟΣΥΝΑΡΜΟΛΟΓΕΙΤΕ ΠΟΤΕ ΤΟ ΣΙΔΕΡΟ ΣΑΣ.
ΕΠΙΚΟΙΝΩΝΕΙΤΕ ΠΑΝΤΑ ΜΕ ΕΝΑ ΕΞΟΥΣΙΟΔΟΤΗΜΕΝΟ ΚΕΝΤΡΟ ΣΕΡΒΙΣ.**

Ας συμβάλουμε κι μίς στην προστασία του περιβάλλοντος !

- ❗ Η συσκευή σας πριέχει πολλά αξιοποιήσιμα ή ανακυκλώσιμα υλικά.
- ➡ Παραδώστε την παλιά σας συσκευή σ κέντρο διαλογής ή λίψις τέτοιου κέντρου σ εξουσιοδοτημένο κέντρο σέρβις το οποίο θα αναλάβει την περγασία της.



Πριν από την πρώτη χρήση

- Πριν χρησιμοποιήσετε για πρώτη φορά το σίδερό σας με ατμό, σας συνιστούμε να το βάλετε να λειτουργήσει λίγο σε οριζόντια θέση χωρίς να έρχεται σε επαφή με το ρούχο.
- Τις πρώτες μέρες που θα χρησιμοποιήσετε το σίδερό σας, μπορεί να βγει λίγος καπνός και μια παράξενη αλλά μη επιβλαβής μυρωδιά. Το φαινόμενο αυτό είναι παροδικό και χωρίς συνέπειες και θα εξαφανιστεί σύντομα.
- Το σίδερο που μόλις αγοράσατε είναι το πρώτο Minute που έχει βγει μέχρι τώρα. Πρόκειται για μια καινούργια αντίληψη υπερσυμπαγούς σίδηρου το οποίο μπορεί να χρησιμοποιηθεί οπουδήποτε χωρίς στο μονωτικό σιδερόπανό του και τη μικρή επιφάνεια τοποθέτησής του.
- Το σίδερο " Minute" έχει σχεδιαστεί ειδικά για το σύντομο καθημερινό σιδέρωμα.

Προσοχή! Αφαιρέστε τις τυχόν ετικέτες από την πλάκα πριν ζεστάνετε το σίδερό σας

Τι νερό να χρησιμοποιείτε

Αν το νερό σας περιέχει πολλά άλατα (κάτι που μπορείτε να μάθετε από την αρμόδια υπηρεσία του δήμου ή την εταιρεία υδάτων), είναι δυνατό να αναμιγνύετε νερό της βρύσης με αποσταγμένο νερό του εμπορίου στις εξής αναλογίες:

- 50% νερό της βρύσης,
- 50% αποσταγμένο νερό.

- Η συσκευή σας έχει σχεδιαστεί να λειτουργεί με νερό της βρύσης. Ωστόσο, είναι απαραίτητο να κάνετε τη διαδικασία αυτοκαθαρισμού του θαλάμου ατμοποίησης, για να αποτρέψετε τη συσσώρευση αλάτων.

Τι νερό να αποφεύγετε

- Η θερμότητα προκαλεί τη συγκέντρωση των στοιχείων που περιέχονται στο νερό κατά την εξάτμιση. Τα παρακάτω νερά περιέχουν οργανικά απόβλητα ή μεταλλικά στοιχεία τα οποία μπορούν να προκαλέσουν απορρίψεις, σκούρους λεκέδες ή πρόωρη φθορά της συσκευής σας: αποσταγμένο νερό του εμπορίου σκέτο, νερό στεγνωτηρίου ρούχων, αρωματισμένο νερό, νερό που έχει υποστεί αποσκλήρυνση, νερό ψυγείου, νερό μπαταριών, νερό κλιματιστικού, νερό της βροχής.

Σας συνιστούμε λοιπόν να μη χρησιμοποιείτε τέτοια νερά.

ΣΙΔΕΡΩΜΑ

Εγκατάσταση του σιδερόπανου

- Αυτό το πολύ φαρδύ μονωτικό σιδερόπανο σας επιτρέπει να σιδερώσετε πάνω σε οιαδήποτε επιφάνεια χωρίς κίνδυνο να κάψετε τίποτα ή να στάξει νερό από το σίδερο.
- Ύστερα από τόσο καιρό μέσα στο κουτί, το σιδερόπανο μπορεί να είναι τσαλακωμένο. Σιδερώστε το πριν αρχίσετε να το χρησιμοποιείτε. Οι ζάρες θα εξαφανιστούν με την πρώτη.
- Για να σιδερώσετε, τοποθετήστε το σιδερόπανό σας πάνω σε μια επίπεδη επιφάνεια (**fig A**).

Χάρη στο ορθογώνιο σχήμα του, το σιδερόπανο σας εξασφαλίζει άριστο σιδέρωμα σε μια γωνιά του τραπέζιού.

Εγκατάσταση της επιφάνειας τοποθέτησης του σίδηρου

Κάθε φορά που διακόπτετε το σιδέρωμα, τοποθετείτε πάντα το σίδερό σας πάνω στην επιφάνεια τοποθέτησής του και όχι πάνω στο σιδερόπανό του.

- Τοποθετήστε την επιφάνεια τοποθέτησης σίδηρου σε μια άκρη του σιδερόπανου (**fig A**).

Γέμισμα του δοχείου

- Βγάλτε το σίδερό σας από το ρεύμα πριν το γεμίσετε.
- Πατήστε το κουμπί χωρίς Ατμό / με Ατμό έτσι ώστε να βρεθεί στη θέση SEC (χωρίς Ατμό) (**fig B**) για να μη στάξει νερό κατά το γέμισμα (On/Off).
- Τοποθετήστε οριζόντια το σίδερο πάνω στο σιδερόπανό του, ανασηκώστε το καπάκι του δοχείου και γεμίστε το μέχρι το σημείο "Max" (μέγιστο) που υπάρχει στο πλάι του δοχείου (χωρητικότητα 125cc). Διαφορετικά,
- Με το σίδερό πάνω στη βάση του, ανασηκώστε το καπάκι του δοχείου και γεμίστε το χωρίς να υπερβαίνετε το σημείο "Max" (μέγιστο) που υπάρχει στο πλάι του δοχείου (**fig C**).
- Κλείστε το καπάκι. Τώρα πλέον μπορείτε να βάλετε το σίδερο στο ρεύμα.

ΠΡΟΣΟΧΗ: βάζετε σιγά - σιγά το νερό όταν κοντεύει να γεμίσει για να αποφύγετε το ξεχειλίσμα.

Επιλογή σιδερώματος χωρίς Ατμό ή με Ατμό

Κατά το σιδέρωμα με Ατμό, μπορεί να δημιουργηθεί συμπύκνωση ατμού στην επιφάνεια τοποθέτησης του σίδηρου.

- Για να μη στάξει νερό στα ρούχα σας: κλείστε την παροχή ατμού, πατώντας το κουμπί χωρίς Ατμό / με Ατμό στη θέση χωρίς Ατμό για να σιδερώσετε μάλλινα, μεταξωτά ή συνθετικά ρούχα.

Αυτή η συμπύκνωση ατμού κανονικά εξαφανίζεται όταν το σίδερο κρυσταλλώσει πάνω στην επιφάνεια τοποθέτησής του.



- Για τα άλλα υφάσματα, αφήστε το κουμπί (B) στη θέση με Ατμό.

Ρύθμιση της θερμοκρασίας

- Η μετάβαση από τη θέση "Min" (Ελάχιστη) στη θέση "Max" (Μέγιστη) γίνεται γυρίζοντας αριστερόστροφα το διακόπτη του θερμοστάτη.
- Ρυθμίστε το διακόπτη του θερμοστάτη (**fig D**), σύμφωνα με τον παρακάτω πίνακα.
- Η φωτεινή ένδειξη ανάβει (**fig E**). Σβήνει όταν η πλάκα ζεσταθεί αρκετά.

Τι θερμοκρασία και τι ατμό να χρησιμοποιείτε

Το σίδερο σας ζεσταίνεται γρήγορα: αρχίζετε πρώτα με τα υφάσματα που σιδερώνονται σε χαμηλή θερμοκρασία και συνεχίζετε με εκείνα που απαιτούν υψηλότερη θερμοκρασία. χαμηλώσετε το διακόπτη του θερμοστάτη, περιμένετε να ξαναάψει η φωτεινή ένδειξη πριν ξαναρχίσετε το σιδέρωμα. Όταν σιδερώνετε ρούχο από ανάμικτες ίνες: ρυθμίστε τη θερμοκρασία σιδερώματος στην πιο ευπαθή ίνα.

ΥΦΑΣΜΑΤΑ	ΘΕΣΗ του διακόπτη ΤΟΥ ΘΕΡΜΟΣΤΑΤΗ	ΘΕΣΗ ΡΥΘΜΙΣΗΣ ΑΤΜΟΥ
ΛΙΝΑ	MAX	
ΒΑΜΒΑΚΕΡΑ	•••	
ΜΑΛΛΙΝΑ	••	
ΜΕΤΑΞΩΤΑ ΣΥΝΘΕΤΙΚΑ (Πολυεστέρας, Ασετάτ, Ακρυλικό, Πολυαμίδιο)	• •	

 = ΖΩΝΗ ΑΤΜΟΥ

ΑΠΟΘΗΚΕΥΣΗ ΤΟΥ ΣΙΔΕΡΟΥ ΣΑΣ

- Βγάλτε το σίδερο από το ρεύμα και περιμένετε να κρυσταλλώσει η πλάκα.
- Αδειάστε το δοχείο και βάλτε το διακόπτη ατμού στο SEC (χωρίς Ατμό). Μπορεί να μείνει λίγο νερό μέσα στο δοχείο.
- Τυλίξτε το καλώδιο τροφοδότησης γύρω από τη λαβή του σιδερού
- Διπλώστε το σιδερόπανο, τοποθετήστε το όλον σύστημα σίδερο + την επιφάνεια τοποθέτησής του πάνω στο σιδερόπανο και αποθηκεύστε το. Καταλαμβάνει ελάχιστο χώρο (**fig F**).

ΣΥΝΤΗΡΗΣΗ ΤΟΥ ΣΙΔΕΡΟΥ

ΚΑΘΑΡΙΣΜΟΣ ΤΗΣ ΠΛΑΚΑΣ

- Όσο η πλάκα είναι ακόμα λίγο ζεστή, τρίβοντάς την με ένα μη μεταλλικό υγρό σφουγγάρι.

ΣΙΔΕΡΟΠΑΝΟ

- Το σιδερόπανό σας καθαρίζεται με ένα υγρό σφουγγάρι.
- Μην του κάνετε στεγνό καθάρισμα.

Προσοχή, το σιδερόπανό σας δεν πλένεται στο πλυντήριο ρούχων. Το πλύσιμο στο πλυντήριο ρούχων μπορεί να του προκαλέσει παραμόρφωση καθιστώντας το ακατάλληλο για το σιδέρωμα.

ΚΑΘΑΡΙΣΜΟΣ της αντιαλκαλικής βαλβίδας (μια φορά το μήνα)

- Βγάλτε το σίδερο σας από την πρίζα και αδειάστε το δοχείο.
- Για να αφαιρέσετε την αντιαλκαλική βαλβίδα, βάλτε το διακόπτη ατμού στη θέση SEC (χωρίς Ατμό) (On/Off) Έτσι μπορείτε να τραβήξετε τη ράβδο προς τα πάνω. Τραβήξτε την για να την βαλβίδα πιάνοντάς την από τα ειδικά σημεία πιασίματος που βρίσκονται στο πλαίσι (**fig G**).

ΠΡΟΣΟΧΗ! Βγάξτε το σίδερο από το ρεύμα και αφήνετέ το να κρυσταλλώσει πριν το καθαρίσετε.

- Αφήστε την αντιαλκαλική βαλβίδα να μουλιάσει για 4 ώρες μέσα σε ένα ποτήρι λευκό ξίδι ή φυσικό χυμό λεμονιού (fig H) .
- Ξεπλύνετε τη ράβδο κατά των αλάτων στη βρύση.
- Ξανατοποθετήστε στη θέση της την αντιαλκαλική βαλβίδα πιέζοντας ελαφρά.

ΜΗΝ ΑΓΓΙΖΕΤΕ ΠΟΤΕ ΤΗΝ ΑΚΡΗ ΤΗΣ ΒΑΛΒΙΔΑΣ. ΤΟ ΣΙΔΕΡΟ ΔΕΝ ΛΕΙΤΟΥΡΓΕΙ ΧΩΡΙΣ ΤΗ ΑΝΤΙΑΛΚΑΛΙΚΗ ΒΑΛΒΙΔΑ.

ΕΚΤΕΛΕΣΗ ΔΙΑΔΙΚΑΣΙΑΣ ΑΥΤΟΚΑΘΑΡΙΣΜΟΥ

Για να παρατείνετε τη διάρκεια ζωής του σιδήρου σας, κάνετε μια διαδικασία αυτοκαθαρισμού μια φορά το μήνα.

- Αφήστε το σίδηρό σας να ζεσταθεί πάνω στη βάση του με γεμάτο το δοχείο (θερμοστάτης στο μέγιστο σημείο).
- Όταν σβήσει η φωτεινή ένδειξη, βγάλτε το σίδηρο από την πρίζα και φέρτε το πάνω από το νεροχύτη.
- Αφαιρέστε την αντιαλκαλική βαλβίδα.
- Ανακινείστε λίγο το σίδηρο οριζόντια πάνω από το νεροχύτη, έως ότου τρέξει από την πλάκα ένα μέρος του νερού (με τις ακαθαρσίες).
- Στο τέλος της διαδικασίας, ξανατοποθετήστε στη θέση της την αντιαλκαλική βαλβίδα.
- Ξαναβάλτε το σίδηρο στο ρεύμα για 2 λεπτά πάνω στη βάση του για να στεγνώσει η πλάκα.
- Βγάλτε το σίδηρο από το ρεύμα και μόλις κρυώσει λίγο η πλάκα σκουπίστε την με ένα μαλακό πανί.

ΠΡΟΒΛΗΜΑΤΑ ΜΕ ΤΟ ΣΙΔΕΡΟ ΣΑΣ

Προβλήματα	Πιθανές αιτίες	Λύσεις
Το νερό τρέχει από τις τρύπες της πλάκας.	Η θερμοκρασία που έχετε επιλέξει δεν επιτρέπει την παραγωγή ατμού.	Βάλτε το θερμοστάτη στη χρωματιστή ζώνη (από ••• έως MAX).
	Χρησιμοποιείτε τη λειτουργία ατμού ενώ το σίδηρο δεν είναι ακόμα ζεστό.	Περιμένετε να σβήσει η φωτεινή ένδειξη
	Αποθηκεύσατε το σίδηρο οριζόντια, χωρίς να το αδειάσετε και χωρίς να βάλετε το κουμπί στη θέση SEC.	Ανατρέξτε στο κεφάλαιο "Αποθήκευση του σιδήρου σας".
Βγαίνει ακούρο υγρό από τις τρύπες της πλάκας και λεκιάζει τα ρούχα	Χρησιμοποιείτε χημικά προϊόντα αφαίρεσης αλάτων.	Μην προσθέτετε κανένα προϊόν αφαίρεσης αλάτων στο νερό του δοχείου
	Χρησιμοποιείτε αποσταγμένο νερό σκέτο.	Συμβουλευτείτε το κεφάλαιο "Τι νερό να αποφεύγετε" Κάνετε μια διαδικασία αυτοκαθαρισμού
Έχουν συσσωρευτεί ίνες υφάσματος στις τρύπες της πλάκας και απανθρακώνονται.	Χρησιμοποιείτε πολύ υψηλή θερμοκρασία	Κάνετε μια διαδικασία αυτοκαθαρισμού. Καθαρίστε την πλάκα με ένα μη μεταλλικό σφουγγάρι. Οβουλώντε τότε - πότε τις τρύπες της πλάκας
	Τα ρούχα σας δεν έχουν ξεβγαθεί καλά ή χρησιμοποιείτε προϊόν κολλαρίσματος.	Καθαρίστε την πλάκα όπως υποδεικνύεται παραπάνω. Συμβουλευτείτε το κεφάλαιο θερμοκρασιών για να ρυθμίσετε το θερμοστάτη.
Η πλάκα είναι βρώμικη ή σκούρο χρώμα και κινδυνεύει να λεκιάσει τα ρούχα	Χρησιμοποιείτε πολύ υψηλή θερμοκρασία	Καθαρίστε την πλάκα όπως υποδεικνύεται παραπάνω. Συμβουλευτείτε το κεφάλαιο θερμοκρασιών για να ρυθμίσετε το θερμοστάτη.
	Το σίδηρό σας δεν έχουν ξεβγαθεί καλά ή χρησιμοποιείτε προϊόν κολλαρίσματος.	Καθαρίστε την πλάκα όπως υποδεικνύεται παραπάνω. Ψεκάξτε το προϊόν κολλαρίσματος από την ανάποδη μεριά και όχι από εκείνη που σιδερώνετε.
	Το σίδηρό σας παράγει ελάχιστο ή καθόλου ατμό.	Πατήστε το κουμπί χωρίς Ατμό/ με Ατμό για να ενεργοποιήσετε τον ατμό.
	Το δοχείο είναι άδειο.	Γεμίστε το.
Η αντιαλκαλική βαλβίδα είναι βρώμικη	Η αντιαλκαλική βαλβίδα είναι βρώμικη	Καθαρίστε την αντιαλκαλική βαλβίδα.
	Το σίδηρό σας έχει συσσωρεύσει άλατα	Καθαρίστε την αντιαλκαλική βαλβίδα και κάντε μια διαδικασία αυτοκαθαρισμού.
	Το σίδηρό σας χρησιμοποιήθηκε πολλή ώρα χωρίς ατμό	Κάνετε μια διαδικασία αυτοκαθαρισμού.
Η πλάκα είναι χαραγμένη ή χαλασμένη.	Βάλτε το σίδηρό σας οριζόντια πάνω σε μεταλλική επιφάνεια τοποθέτησης σιδήρου	Τοποθετείτε πάντα το σίδηρό σας πάνω στη δική του επιφάνεια τοποθέτησης
	Τρέχει νερό από το στόμιο του δοχείου	Δεν κλείσατε κανονικά το πώμα του δοχείου Γεμίσατε υπερβολικά το δοχείο
Το σίδηρο ψεκάζει ατμό μετά το γέμισμα του δοχείου.	Ο διακόπτης λέγχου ατμού δν ίναι στη θέση ✖ .	Βάλτ το διακόπτη στη θέση SEC ✖ .
Μτά το σιδέρωμα παρατηρίτ συσώρυση νρού στην βάση της πίφνιας του σίδρου.	Το σιδέρωμα κράτησε πολλή ώρα ή η θερμοκρασία δωματίου είναι πολύ χαμηλή.	Αφού κρυώσει το σίδηρο πάνω στην επιφάνεια τοποθέτησής του, σκουπίστ το νερό από την επιφάνεια τοποθέτησης πριν το αποθηκεύσετε.

Για οποιοδήποτε άλλο πρόβλημα, επικοινωνήστε με εξουσιοδοτημένο κέντρο σέρβις για να σας ελέγξουν το σίδηρό σας.

Ürün Tanımı

1. Kuru / Buhar kumandası ve anti-kalker çubuk
2. Termostat kumanda tablosu
3. Parmaklıklı ergonomik sap
4. Hazne kapağı
5. Termostat kumandası
6. Termostat göstergesi
7. Besleme kordonu
8. Çok yönlü taban
9. Haznenin azami işareti. Bu sınırı aşmayın.
10. Ütü standı
11. İzoleli ütü örtüsü

Güvenliğiniz için

- Cihazınızı ilk kez kullanmadan önce, kullanım talimatını dikkatle okuyun: kullanım talimatına uygun olmayan bir kullanım halinde TEFAL hiçbir şekilde oluşan sonuçlardan sorumlu tutulamaz.
- Bu ürün yalnızca ev içi kullanıma yöneliktir. Her türlü profesyonel kullanım, uygunsuz kullanım veya talimatlara uymama halinde, üretici hiçbir sorumluluk taşımaz ve garanti hükümleri uygulanmaz.
- Dikkat! Elektrik tesisatınızın gerilimi, ütününe uygun olmalıdır (220-240V). Her türlü elektrik bağlantısı hatası, ütüye telafisi mümkün olmayan bir hasar verebilir ve garantiyi ortadan kaldırır.
- Bu ütü mutlaka bir topraklı akım prizine takılmalıdır. Eğer bir uzatma kablosu kullanıyorsanız, toprak iletkenli çift kutuplu tipte (10A) olmasına özen gösterin.
- Eğer besleme kablosu hasar görmüşse, tehlikelerin önlenmesi açısından derhal bir Yetkili Servis Merkezi tarafından değiştirilmelidir.
- Ütüyü hiçbir zaman suya daldırmayın!
- Haznenin doldurulmasından veya boşaltılmasından önce cihazın fişi prizden çekilmiş olmalıdır.
- Düşme halinde, görünür bir hasar izi varsa veya sızıntı yapıyorsa, ütü kullanılmamalıdır.
- Ütünün düşmesi halinde, tekrar kullanmadan önce bir yetkiliye kontrol ettirin: görünmez hasarlar güvenliğinizi için tehlikeli olabilir.
- Ütünün tabanı çok sıcak olabilir:
 - Hiçbir zaman dokunmayın.
 - Taban henüz sıcak veya ılık ise ütünüzü örtüsü üzerinde bırakmamaya özen gösterin.
 - Yerleştirmeden önce daima ütünüzü soğumaya bırakın.
 - Prize takılı iken veya taban henüz sıcak iken ütünüzü hiçbir zaman gözetimsiz bırakmayın.
 - Ütünüzü hiçbir zaman çocukların erişebileceği yerlerde bırakmayın.
- Ütü / ütü standı ve örtü bütünü, sabit ve düz bir yüzey üzerine yerleştirilmelidir.
- Ütü, yalnızca verilen ütü standı koyma yeri ile birlikte kullanılmalıdır.

ÜTÜNÜZÜ HİÇBİR ZAMAN SÖKMEYİN. DAİMA BİR YETKİLİ SERVİS MERKEZİNE BAŞVURUN.

İlk Kullanım öncesi

- Ütünüzün buhar konumunda ilk kullanımından önce, yatay konumda tutarak ve ütüleceklerinizin uzağında kısa bir süre çalıştırmanızı tavsiye ederiz.
- İlk kullanımlar esnasında duman ve zararsız bir koku çıkabilir. Kullanım üzerinde bir etkisi olmayan bu durum normaldir ve kısa sürede kaybolacaktır.
- Daha önce benzeri yapılmamış olan ilk minute ütüyü satın aldınız. Söz konusu olan, izoleli ütü örtüsü ve küçük ütü standı sayesinde her yerde kullanılacak son derece küçük bir ütü konsepti.
- "Minute ütü" günlük kısa ütöleme seansları için özel olarak tasarlanmıştır.

Dikkat! Ütüyü ısıtmadan önce olası taban etiketlerini çıkarın

Hangi suyu kullanmalı?

Eğer suyunuz çok kireçli ise (bu, belediyenizden veya sular idaresinden öğrenilebilir), musluk suyunun, piyasada satılan demineralize su ile aşağıdaki oranlarda karıştırılması mümkündür:

- % 50 musluk suyu,
- % 50 demineralize su.

- Cihazınız, musluk suyu ile çalışmak üzere tasarlanmıştır. Ancak, biriken kireci temizlemek açısından üzere, buharlaştırma odasının otomatik temizliğinin düzenli olarak yapılması gereklidir.

Hangi sulardan kaçınmalı?

- Sıcaklık, buharlaşma esnasında, suda bulunan elemanları yoğunlaştırır. Aşağıdaki sular, lekeler, pas izlerine veya cihazınızın erken yıpranmasına yol açabilecek organik atıklar veya mineral elemanlar içermektedir: piyasada satılan saf demineralize su, çamaşır kurutma makinelerinin suyu, parfümlü sular, yumuşatılmış su, buzdolabı suyu, akü suyu, klima suyu, arıtılmış su, yağmur suyu.

Dolayısıyla bu tür suları kullanmamanızı tavsiye etmekteyiz.

Ütüleme

Örtünün yerleştirilmesi

- Son derece geniş ve izoleli bu ütü örtüsü, yanma veya damlama riski olmaksızın her türlü zemin üzerinde ütüleme yapmanıza imkan vermektedir.
- Kutusunda uzun süre kalma sonrası, örtü buruşabilir. Ütüleme yapmadan önce örtüyü ütöleyiniz. Bir ütü darbesiyle katlama yerleri kaybolur.
- Ütülemek için, ütüleme örtünüzü düz bir yüzey üzerine yerleştirin (**şekil A**) .

Dikdörtgen biçimi sayesinde, örtü, bir masa kenarı üzerinde optimal bir ütülemeye imkan vermektedir.

Ütü standının yerleştirilmesi

Ütülemeye her ara verdiğinizde, ütüünüzü örtünün üzerine değil daima ütü standı üzerine yerleştiriniz.

- İdeal olan, ütü standının, örtünün bir kenarı üzerinde yerleştirilmesidir (**şekil A**).

Hazneyi doldurunuz

- Doldurmadan önce ütüünüzün fişini prizden çekiniz.
- SEC (**şekil B**) konumuna gelmek ve ütüünüzü doldururken damlatması önlemek için Kuru / Buhar Buhar kontrol düğmesine basın (On/Off).
- Ütüyü örtüsünün üzerine düz olarak yerleştirin, hazne kapağını kaldırın ve belirtilen "MAXazami" işaretine kadar doldurun (Kapasite 125cc).
Veya,
- Ütü, standı üzerinde konumlanmış olarak, hazne kapağını kaldırın ve haznenin kenarında belirtilen "MAX" işaretini aşmaksızın doldurun (**şekil C**) .
- Kapağı kapatın. Artık ütüünüzün fişini prize takabilirsiniz.

DİKKAT: Taşmadan kaçınmak için, dolmaya yakinken su debisini yavaşlatın.

Kuru veya buharlı ütüleme seçimi

Buharla ütüleme esnasında, ütü standının yüzeyi üzerinde yoğunlaşma oluşabilir.

- Çamaşırın üzerine damlama riski olmaması açısından: yünlü, ipekli veya sentetikleri ütülerken, kuru / buhar kumandasına basarak buharı kesin.

Ütü standına yerleştirildikten sonra ütünün soğuması esnasında bu yoğunlaşma kaybolacaktır.



- Diğer tekstiller için, kumandayı (şekil B) buhar konumunda bırakın.

Isıyı ayarlayın

- "Min" konumundan "Max" konumuna geçmek için, termostatı saatin aksi yönünde çevirin.
- Aşağıdaki tabloya bakarak, termostat kumandasını (şekil D), ayarlayın.
- Termostat göstergesi yanar (şekil E). Taban yeterince ısındığında bu gösterge sönecektir.

Hangi ısı ve buharı ayarları kullanmalı?

Ütünüz çabuk ısınır: önce düşük ısıda ütülenen kumaşlardan başlayın ve daha sonra, daha yüksek ısı gerektirenlerle bitirin. Termostat ayarını düşürürseniz, yeniden ütülemeden önce göstergenin yanmasını bekleyin. Karma elyaflardan oluşan bir kumaşı ütüleyorsanız: ütüleme ısısını en hassas kuma üzerine ayarlayın.

KUMAŞLAR	TERMOSTAT TERMO-STAT KONTROL DÜĞMESİNİN KONUMU	KURU/BUHAR AYAR DÜĞMESİNİN KONUMU
KETEN	MAX	
PAMUKLU	•••	
YÜN	••	
İPEK	•	
SENTETİK (Polyester, Asetat, Akriklik, Polyamid)	•	

BUHAR BÖLGESİ

Ütünüzün muhafazası

- Prizden çekin, ütü standı yeri üzerine yerleştirin ve tabanın soğumasını bekleyin.
- Hazneyi boşaltın ve buhar kumandasını SEC üzerine getirin. Haznede biraz su kalabilir.
- Kordonu ütünün sapı üzerine sarın.
- Örtüyü katlayın, ütü + ütü standı yeri bütünü üzerine yerleştirin ve kaldırın. Çok az yer kaplar (şekil F).

Ütünüzün bakımının yapılması

Tabanı temizleyin

- Taban henüz ılık iken, nemli ve metalden olmayan bir sünger ile silerek temizleyin.

Ütü örtüsü

- Örtünüz, nemli bir sünger ile temizlenir.
- Kuru temizleme yaptırmayın.

Dikkat, örtünüz makinede yıkanamaz. Makinede yıkanırsa yıpranır ve artık ütüleme için kullanılamaz.

Anti-kireç çubuğunun temizlenmesi (ayda bir kez)

- Ütünüzün fişini prizden çekin ve hazneyi boşaltın.
- Anti-kireç çubuğunu çıkarmak için, SEC konumuna gelin (On/Off). Çubuk, bu şekilde yukarı doğru kavrılır. Kenarda bulunan tutma yerleri yardımıyla, çıkarmak için çekin (şekil G).

DİKKAT! Temizlemeden önce ütünüzü prizden çekin ve soğumaya bırakın. HİÇ BİR ZAMAN ÇUBUĞUN

- Çubuğu 4 saat boyunca bir bardak sirke veya limon suyunda bekletin (**şekil H**).
- Çubuğu musluk suyu altında çalkalayın. Hafifçe bastırarak anti-kireç çubuğunu yerine takın.

**UCUNA DOKUNMAYIN.
ÜTÜ, ANTI-KİREÇ ÇUBUĞU
OLMADAN ÇALIŞMAZ.**

Otomatik temizleme prosedürü

Ütünüzün yaşam süresini uzatmak için, ayda bir kez otomatik temizleme yapın.

- Ütünüzü, hazne dolu olarak, standı üzerinde ısınmaya bırakın (termostat maximum' da ayarlı). Gösterge söndüğünde, ütünün fişini prizden çekin ve bir lavabonun üzerinde konumlandırın. Anti-kireç çubuğunu çıkarın.
- Suyun bir kısmı tabandan akana kadar (pisliklerle birlikte) ütüyü hafifçe ve yatay olarak bir lavabonun üzerinde sallayın.
- İşlemin sonunda, anti-kireç çubuğunu tekrar yerine takın. Tabanı kurutmak için, ütünüzü standı üzerinde 2 dakika prize takın.
- Ütünüzü prizden çekin ve taban ılık olduğunda yumuşak bir bez ile silin.

Ütünüzde problem olması durumunda

Problemler	Olası nedenler	Çözümler
Tabanın deliklerinden su akıyor.	Seçili ısı, buhar yapmaya imkan vermiyor.	Termostatı renkli bölgeye getirin (••• ila MAX).
	Ütü yeterince sıcak değilken buhar kullanıyorsunuz.	Gösterge ışığının sönmesini bekleyin.
	Kumandayı sec üzerine getirmeden ütünüzü düz olarak yerleştirdiniz.	"Ütünüzün muhafazası" başlığına bakın.
Tabandan pas akıntısı çıkıyor ve çamaşırı lekeliyor.	Kimyasal kireç giderici ürünler kullanıyorsunuz.	Hazne suyuna hiçbir kireç giderici ürün eklemeyin.
	Tavsiye edilmeyen sulardan birini kullanıyorsunuz.	"Hangi sulardan kaçınmalı" başlığına bakın. Otomatik bir temizleme yapın.
Tabanın deliklerinde çamaşır elyafları birikmiş ve kömürleşiyorlar.	Tabanın deliklerinde çamaşır elyafları birikmiş ve kömürleşiyorlar.	Otomatik bir temizleme yapın. Metal olmayan bir sünger ile tabanı temizleyin. Zaman zaman, tabanın deliklerinden aspiratörle çekiş yapın.
	Çok yüksek bir ısı kullanıyorsunuz.	Tabanı, yukarıda belirtildiği gibi temizleyin. Termostatı ayarlamak için ısılar başlığına bakın.
Tabanı kirli ve kahverengi ve çamaşırı lekeliyor.	Çamaşırınız yeterince çalkalanmamış veya nişasta kullanıyorsunuz.	Tabanı, yukarıda belirtildiği gibi temizleyin. Ütülenecek yüzün tersine nişasta püskürtün.
	Ütü, SEC konumunda ✖.	Buharı harekete geçirmek için, Kuru / Buhar kumandası üzerine basın.
Ütünüz az buhar üretiyor veya hiç buhar üretmiyor.	Hazne boş.	Doldurun.
	Anti-kireç çubuğu kirli.	Anti-kireç çubuğunu temizleyin.
	Ütünüz kireçlenmiş.	Anti-kireç çubuğunu temizleyin ve bir otomatik temizleme yapın.
	Ütünüz çok uzun zaman kuru kullanılmış.	Bir otomatik temizleme yapın.
Taban çizilmiş veya aşınmış.	Ütünüzü, metalden bir ütü standında yerleştirmemişsiniz.	Ütünüzü daima kendi ütü standına koyun.
	Haznenin kapağının iyi kapatmadığınız.	Haznenin kapağının iyi kapanmış olduğundan emin olun ve sert noktayı geçmek için bastırın.
Hazne doldurmanın sonunda ütü buhar yapıyor.	Hazneyi çok fazla doldurmuşsunuz.	Haznenin üzerinde belirtilmiş Maximum seviyeyi aşmayın.
	Buhar kumanda düğmesi SEC konumunda değil ✖.	SEC kumandasına basın ✖.
Ütüleme sonunda, ütü standının dibinde su birikiyor.	Ütüleme seansı uzun sürmüş veya ortam ısısı düşük.	Ütünün, ütü standı üzerinde soğumasından sonra, bütünü yerleştirmeden önce, ütü standındaki yerindeki su fazlasını süngerle alın.

Her türlü diğer problem halinde, ütünüzün kontrol edilmesi için yetkili servis merkezine başvurun.

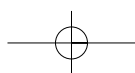
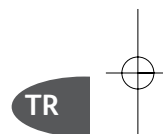
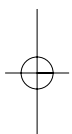

Описание

- | | |
|--|---|
| 1. Переключатель «Без пара ☹ / Пар» ☺ | 7. Шнур питания |
| и противоизвестковый стержень | 8. Подошва для разнонаправленного движения |
| 2. Панель управления термостатом | 9. Отметка максимального заполнения резервуара. |
| 3. Ручка эргономичной формы с углублениями для пальцев | Не превышайте уровня максимального заполнения. |
| 4. Задвижка резервуара | 10. Подставка |
| 5. Регулятор термостата | 11. Изолирующий коврик для глажения |
| 6. Световой индикатор термостата | |

МЕРЫ БЕЗОПАСНОСТИ

- Перед первым использованием внимательно прочтите инструкцию: фирма TEFAL не несет никакой ответственности за несоответствующее инструкции использование прибора.
- Внимание! Напряжение вашей электросети должно соответствовать рабочему напряжению прибора (220-240 В). Любая ошибка при подключении прибора отменяет действие гарантии.
- Данный утюг должен в обязательном порядке включаться в сетевую розетку с заземлением. Если вы хотите использовать удлинитель, он должен быть биполярного типа (10А) и также иметь заземляющий провод.
- Если шнур питания поврежден, во избежание опасности любого рода его замена выполняется только в соответствующем сервисном центре.
- Запрещается погружать утюг в воду!
- Перед тем, как заполнять или опорожнять резервуар, обязательно отключите прибор от сети.
- Не пользуйтесь утюгом, если он упал, имеет заметные повреждения или течет.
- Если утюг упал, перед тем, как включить его, направьте его на проверку специалисту: незаметные вам повреждения могут представлять опасность.
- Подошва утюга сильно нагревается:
 - Никогда не дотрагивайтесь до нее руками.
 - Если подошва утюга остается горячей или теплой, не ставьте утюг на коврик для глажения.
 - Не оставляйте без присмотра подключенный к сети или недостаточно остывший утюг.
 - Не оставляйте утюг в местах, доступных для детей.
- Утюг на подставке и коврик для глажения следует устанавливать на ровную устойчивую поверхность.
- Утюг можно использовать только с входящей в комплектацию подставкой.

НЕ ПЫТАЙТЕСЬ САМОСТОЯТЕЛЬНО РАЗБИРАТЬ УТЮГ.
ВСЕГДА ОБРАЩАЙТЕСЬ В СООТВЕТСТВУЮЩИЙ СЕРВИСНЫЙ ЦЕНТР.

Перед использованием

- Перед первым использованием утюга с подачей пара рекомендуется включить утюг в горизонтальном положении на несколько минут, не гладя белье.
- В начале использования может появиться небольшой дымок и запах. Эти явления безвредны, не оказывают никакого влияния на работу утюга и вскоре исчезнут.
- Вы купили первую модель утюга «Minute». Это принципиально новая модель сверхкомпактного утюга, которую можно использовать повсюду благодаря изолирующему коврику и миниатюрной подставке.
- Утюг «minute» был специально разработан для ежедневного подглаживания одежды.

Внимание! Перед тем, как нагревать утюг, снимите этикетки с подошвы

Какую воду использовать?

В случае очень жесткой воды (сведения можно получить в мэрии или в Управлении водоснабжения) можно смешивать водопроводную и покупную обессоленную воду в следующих пропорциях:

- 50% водопроводной воды,
- 50% обессоленной воды.

- Ваш прибор изготовлен для работы с водопроводной водой. Тем не менее, для удаления накипи необходимо регулярно проводить самоочистку камеры парообразования.

Какую воду нельзя использовать?

- Во время испарения тепло способствует концентрации содержащихся в воде веществ. Некоторые виды воды содержат органические отходы и минеральные соли, которые могут вызвать появление брызг и коричневых подтеков или привести к преждевременному износу белья. К таким видам воды относятся обессоленная вода, вода из сушилки для белья, ароматизированная или смягченная вода, вода из радиаторов или кондиционеров, дистиллированная и дождевая вода.

Рекомендуем вам не использовать такую воду.

ГЛАЖЕНИЕ

Положите коврик

- Широкий изолирующий коврик для глажения позволяет гладить на любой опоре, не боясь оставить на ней подпалы и следы от брызг.
- Если коврик долго хранился в коробке, он может смяться. Разгладьте его перед тем, как использовать для глажения. Достаточно провести утюгом, чтобы складки исчезли.
- Чтобы использовать коврик для глажения, положите его на плоскую поверхность (**рис. А**).

Прямоугольная форма коврика особенно удобна при глажении на краю стола.

Установите подставку **RU**

При любом перерыве в процессе глажения ставьте утюг на подставку, а не на коврик.

- Установите подставку, лучше всего на край коврика (**рис. А**).

Заполните резервуар

- Перед тем, как заливать в утюг воду, отключите его от сети.
- Переключите переключатель «Без пара / Пар» в положение БЕЗ ПАРА (**рис. В**) Следите, чтобы при заполнении вода не капала из утюга (Пуск/Стоп).
- Поставьте утюг на коврик в горизонтальном положении, поднимите задвижку резервуара и заполните резервуар до отметки «макс.» (емкость 125 см³).

ВНИМАНИЕ! Когда утюг будет почти заполнен, заливайте воду медленно, чтобы она не выплескивалась.

Или

- Поставьте утюг на подставку, поднимите задвижку резервуара и заполните резервуар до отметки «МАКС.» на стенке резервуара (**рис. С**).
- Закройте задвижку. Теперь вы можете включать утюг.

Глажение без пара или отпаривание?

При глажении с отпариванием на поверхности подставки конденсируется влага. Когда поставленный на подставку утюг остынет, это явление исчезнет.



- Чтобы брызги не оставляли капель на белье: нажмите на переключатель «пар / без пара», чтобы отключить подачу пара при глажении изделий из шерсти, шелка или синтетики.
- При глажении других тканей установите переключатель (**рис. В**) в положение «пар».

Отрегулируйте температуру

- Переход из положения “Мин.” в положение “Макс.” осуществляется при повороте регулятора термостата против часовой стрелки.
- Установите регулятор термостата (**рис. D**), в соответствии с приведенной ниже таблицей.
- Световой индикатор термостата загорается (**рис. E**). Как только подошва нагреется до нужной температуры, световой индикатор погаснет.

Какую температуру и какой расход пара выбрать?

Утюг нагревается быстро: начинайте глажение с тканей, которые требуют более низкой температуры, а затем перейдите к белью, которое следует гладить при более высокой температуре; Если вы понизили температуру, перед тем, как продолжать гладить, дождитесь, чтобы загорелся световой индикатор. При глажении белья, сшитого из различных тканей, устанавливайте температуру в расчете на самую нежную ткань.

ТКАНЬ	ПОЛОЖЕНИЕ РЕГУЛЯТОРА ТЕРМОСТАТА	ПОЛОЖЕНИЕ РЕГУЛЯТОРА РАСХОДА ПАРА
ЛЕН	МАКС	
ХЛОПОК	•••	
ШЕРСТЬ	••	
ШЕЛК	•	
СИНТЕТИКА (Полиэстер, ацетат, акрил, полиамид)	•	

 = Пар

ХРАНЕНИЕ УТЮГА

- Выключите утюг, поставьте его на подставку и дайте подошве остыть.
- Опорожните резервуар и установите регулятор в положение БЕЗ ПАРА. Не страшно, если немного воды останется в резервуаре.
- Намотайте шнур питания вокруг ручки утюга.
- Сложите коврик, поставьте на него утюг, установленный на подставку, и уберите все вместе на хранение. Утюг занимает минимальное количество места (**рис. F**).

ТЕХОБСЛУЖИВАНИЕ

ОЧИСТКА ПОДОШВЫ

- Очистите еще теплую подошву, протерев ее влажной неметаллической мочалкой.

КОВРИК ДЛЯ ГЛАЖЕНИЯ

- Коврик следует протирать влажной губкой.
- Не сдавайте коврик в химчистку.

Внимание! Коврик нельзя стирать в стиральной машине. Машинная стирка может привести к деформации, которая будет мешать вам гладить.

ОЧИСТКА ПРОТИВОИЗВЕСТКОВОГО СТЕРЖНЯ (один раз в месяц)

- Выключите утюг и опорожните резервуар.
- Чтобы вынуть противоизвестковый стержень, перейдите в режим БЕЗ ПАРА (Стоп/Пуск). Стержень при этом подается вверх. Чтобы достать его, потяните его за имеющиеся с каждой стороны скобки (**рис. G**).
- Поместите противоизвестковый стержень на 4 часа в стакан с белым спиртовым уксусом или натуральным лимонным соком (**рис. H**).

ВНИМАНИЕ! Перед чисткой утюг следует отключить от сети и дать ему остыть. НИКОГДА НЕ ОТРАГИВАЙТЕСЬ ДО КОНЦОВ СТЕРЖНЯ. БЕЗ ПРОТИВОИЗВЕСТКОВОГО СТЕРЖНЯ УТЮГ НЕ РАБОТАЕТ.

- Промойте стержень под краном. Установите противоионово-известковый стержень на место, слегка нажав на него.

ВЫПОЛНИТЕ САМООЧИСТКУ

Для увеличения срока службы утюга выполняйте самоочистку один раз в месяц.

- Заполните резервуар, поставьте утюг на подставку и дайте ему нагреться (регулятор термостата установлен на максимум).
- Когда световой индикатор погаснет, выключите утюг и держите его над раковиной. Снимите противоионово-известковый стержень.
- Слегка встряхивайте утюг над раковиной в горизонтальном направлении, пока вода (с загрязнениями) не вытечет через подошву.
- После этого установите противоионово-известковый стержень на место. Поставьте утюг на подставку и включите его на две минуты, чтобы высушить подошву.
- Выключите утюг и протрите еще теплую подошву мягкой тряпкой.

ВОЗМОЖНЫЕ НЕПОЛАДКИ

Неполадки	Возможные причины	Способ устранения
Вода подтекает через отверстия в подошве.	Выбранная температура недостаточна для образования пара.	Установите регулятор термостата в окрашенную зону (от ••• до МАКС.)
	Утюг недостаточно нагрет для отпаривания.	Дождитесь, пока световой индикатор погаснет.
	Утюг хранился в горизонтальном положении, регулятор не был установлен в положение «без пара».	См. раздел «Хранение утюга».
Коричневые подтеки из подошвы пачкают белье	Вы использовали химические продукты для удаления накипи.	Не добавляйте в резервуар никаких средств для удаления накипи.
	Вы заливаете не рекомендованную к использованию воду.	См. раздел «Какую воду нельзя использовать». Выполните самоочистку.
	Волокна тканей набиваются в отверстия подошвы и обугливаются.	Выполните самоочистку. Очистите подошву неметаллической мочалкой. Время от времени очищайте отверстия подошвы.
Грязная или коричневая подошва пачкает белье	Вы гладите при слишком высокой температуре.	Очистите подошву, как указано выше. Отрегулируйте термостат в соответствии с таблицей температур.
	Белье недостаточно прополоскано или же вы использовали крахмал.	Очистите подошву, как указано выше. Добавляйте крахмал с изнаночной стороны.
Незначительное количество или отсутствие пара.	Регулятор находится в положении БЕЗ ПАРА. ☒.	Нажмите на переключатель «Пар / Без пара», чтобы включить подачу пара.
	Резервуар пуст.	Заполните резервуар.
	Противоионово-известковый стержень загрязнен.	Очистите противоионово-известковый стержень
	Отложение накипи в утюге.	Очистите противоионово-известковый стержень и выполните самоочистку.
Утюг слишком долго спользовался без пара.	Утюг стоял на металлической подставке.	Выполните самоочистку.
		Всегда ставьте утюг на предназначенную для него подставку.
Подошва поцарапана или повреждена.	Утюг плохо закрыли резервуар пробкой.	Убедитесь, что задвижка резервуара закрыта и нажмите, чтобы она зашла за выступ.
Вода вытекает из отверстия резервуара	Вы налили слишком много воды в резервуар.	Не превышайте отметки максимального уровня, указанной на резервуаре.
При заполнении резервуара образуется пар.	Регулятор подачи пара не был установлен в положение БЕЗ ПАРА. ☒.	Нажмите на переключатель, чтобы перевести его в положении БЕЗ ПАРА. ☒.
В конце глажения влага скапливается на подставке для утюга	Вы гладили долго или в комнате было холодно.	Поставьте утюг на подставку, чтобы он остыл, а затем вытрите подставку губкой перед тем, как убирать все вместе на хранение.

При любых других возможных неполадках обращайтесь в соответствующий сервисный центр для проверки утюга.

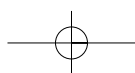
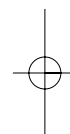
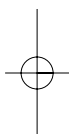

Instrukcja obsługi

- | | |
|--|---|
| 1. Prasowanie na sucho ☀ / z parą ☁ i wkład do usuwania kamienia | 7. Przewód zasilania |
| 2. Panel termostatu | 8. Stopa wielokierunkowa |
| 3. Ergonomiczny uchwyt z podkładką na palce | 9. Oznaczenie maks. poziomu w zbiorniku.
Nie przekraczać tego poziomu. |
| 4. Pokrywa zbiornika | 10. Podstawa na żelazko |
| 5. Regulator termostatu | 11. Podkładka izolacyjna |
| 6. Kontrolka termostatu | |

Bezpieczeństwo

- Przeczytać uważnie instrukcję obsługi przed pierwszym użyciem urządzenia: nieprawidłowa obsługa zwalnia producenta z wszelkiej odpowiedzialności.
- Uwaga! napięcie elektryczne w instalacji musi odpowiadać napięciu zasilania żelazka (220-240V). Nieprawidłowe podłączenie może spowodować nieodwracalne uszkodzenie żelazka i anuluje gwarancję.
- Żelazko musi obowiązkowo być podłączone do gniazdka z uziemieniem. W przypadku używania przedłużacza, sprawdzić, czy gniazdko jest dwubiegunowe (10A) z uziemieniem.
- Jeżeli przewód zasilania jest uszkodzony, musi zostać wymieniony w autoryzowanym serwisie, aby zapobiec wszelkiemu niebezpieczeństwu.
- Nie wkładać urządzenia do wody!
- Urządzenie musi być odłączone przed napełnieniem lub opróżnieniem zbiornika.
- Żelazka nie należy używać jeżeli upadło, jeżeli posiada wyraźne ślady uszkodzenia lub jeżeli przecieka.
- W razie upadku żelazka, należy je sprawdzić u profesjonalisty przed ponownym użyciem: niewidoczne uszkodzenia mogą wpływać na bezpieczeństwo.
- Stopa żelazka może być bardzo gorąca:
 - Nie dotykać stopy.
 - Nie pozostawiać żelazka na podkładce kiedy stopa jest gorąca lub letnia.
 - Pozostawić zawsze żelazko do schłodzenia przed przechowywaniem.
 - Nigdy nie pozostawiać żelazka bez nadzoru, kiedy jest podłączone lub kiedy stopa jest gorąca.
 - Nie pozostawiać żelazka w miejscu dostępnym dla dzieci.
- Zestaw żelazko / podstawa i podkładka musi być umieszczony na stabilnej płaskiej powierzchni
- Żelazko może być używane tylko z dostarczoną podstawą.

NIGDY NIE DEMONTOWAĆ ŻELAZKA.

NALEŻY ZAWSZE KORZYSTAĆ Z USŁUG AUTORYZOWANEGO CENTRUM SERWISOWEGO.

PL

Bierzmy czynny udział w ochronie środowiska

- ❗ Twoje urządzenie jest zbudowane z materiałów, które mogą być poddane ponownemu przetworzeniu lub recyklingowi.
- ➔ W tym celu należy je dostarczyć do wyznaczonego punktu zbiórki.



Przed przystąpieniem do pracy

- Przed pierwszym użyciem żelazka z parą, zalecamy nagrzanie żelazka przez kilka chwil w pozycji poziomej z dala od bielizny.
- Podczas początkowego użytkowania żelazka mogą wydobywać się opary i nieszkodliwy zapach. Zjawisko to nie ma żadnego wpływu na działanie żelazka i szybko ustępuje.
- Nabyli Państwo pierwsze żelazko "minute". Jest to nowe, ultra kompaktowe rozwiązanie konstrukcyjne żelazka, które można używać w dowolnym miejscu dzięki podkładce izolacyjnej i mini-podstawie.
- "Żelazko minute" zostało specjalnie zaprojektowane do krótkiego codziennego prasowania.

Uwaga! Przed włączeniem i rozgrzaniem żelazka zdjąć ewentualne etykiety ze stopy.

Jakiej wody używać?

Jeżeli woda jest bardzo twarda (można to sprawdzić w lokalnym zarządzie wodociągów), można mieszać wodę z kranu z wodą demineralizowaną dostępną w handlu w następujących proporcjach:

- 50% wody z kranu,
- 50% wody odmineralizowanej.

- Do żelazka należy stosować wodę z kranu. Należy jednak regularnie wykonywać auto-czyszczenie komory pary w celu usunięcia nagromadzonego kamienia.

Jakiej wody należy unikać?

- Podczas parowania ciepło gromadzi w wodzie zawarte w niej cząsteczki. Woda zawiera odpady organiczne i minerały, które mogą powodować powstawanie osadów, brązowych zacieków lub przedwczesne zużycie urządzenia. Nie zalecamy używania następujących rodzajów wody: woda demineralizowana, woda z suszarek, woda perfumowana, woda zmiękczana, woda z lodówek, woda z akumulatorów, woda z klimatyzatorów, woda destylowana, woda deszczowa.

Nie zalecamy używania następujących rodzajów wody.

PRASOWANIE

Instalacja podkładki

- Szeroka i izolacyjna podkładka do prasowania umożliwia prasowanie na każdej powierzchni, bez ryzyka przypalenia i poplamienia.
- Podkładka może być pognieciona po długotrwałym przechowywaniu w pudełku. Należy ją wyprasować przed użyciem. Zagniecenia znikają po przyłożeniu żelazka.
- Do prasowania, należy umieścić podkładkę na płaskiej powierzchni (**fig A**).

Dzięki prostokątnemu kształtowi, podkładka umożliwia optymalne prasowanie na rogu stołu.

Instalacja podstawy żelazka

Podczas przerwy w prasowaniu, umieścić żelazko na podstawie, a nie na podkładce.

- Umieścić podstawę żelazka idealnie na krawędzi podkładki (**fig A**).

Napełnianie zbiornika wodą

- Odłączyć żelazko przed napełnianiem.
- Nacisnąć przycisk prasowanie na sucho/ z parą, aby ustawić pozycję prasowanie na sucho (**fig B**) i zwracać uwagę, aby woda nie kapłała z żelazka (On/Off).
- Ustawić żelazko na płasko na podkładce, unieść pokrywę zbiornika i napełnić wodą do oznaczenia "MAX" (pojemność 125cmC) .

Lub,

- Ustawić żelazko na podstawie, unieść pokrywę zbiornika i napełnić go, nie przekraczając oznaczenia "MAX" z boku zbiornika (**fig C**).
- Zamknąć pokrywę. Żelazko można podłączyć do zasilania.

UWAGA: zmniejszyć strumień pod koniec nalewania, aby zapobiec przelaniu.

Ustawić prasowanie na sucho lub z parą

W czasie prasowania z parą, kropelki pary mogą pojawić się na powierzchni podstawy żelazka.

- Aby krople nie spadały na bieliznę: wyłączyć parę, naciskając przycisk prasowania na sucho /z parą, przy prasowaniu wełny, jedwabiu lub materiałów syntetycznych.
- W przypadku innych materiałów, pozostawić przycisk (**fig B**) w pozycji para.



Para zniknie po schłodzeniu żelazka na podstawie.

Regulacja temperatury

- Zmiana z pozycji "Min" do pozycji "Max" odbywa się przez obracanie termostatu w kierunku przeciwnym do ruchu wskazówek zegara.
- Ustawić regulator termostatu (**fig D**), posługując się poniższą tabelą.
- Kontrolka termostatu zapala się (**fig E**). Kontrolka zgaśnie, kiedy stopa zostanie odpowiednio nagrzana.

Zakres regulacji temperatury i pary

Żelazko szybko się nagrz wa: rozpocząć prasowanie od tkanin nadających się do prasowania w niskiej temperaturze, następnie prasować tkaniny wymagające wyższych temperatur. W przypadku zmniejszania temperatury, przed ponownym prasowaniem poczekać do zapalenia się kontrolki
Prasowanie białizny z włókien mieszanych: ustawić temperaturę prasowania odpowiadającą najbardziej delikatnym włóknom

TKANINA	POZYCJA TERMOSTATU	POZYCJA REGULATORA
LEN	MAX	
BAWEŁNA	•••	
WEŁNA	••	
JEDWAB	•	
TKANINY SYNTETYCZNE (Poliester, Octan, Akryl, Poliamid)	•	

= PARA

Przechowywanie Żelazka

- Odłączyć żelazko, ustawić na podstawie i zaczekać do schłodzenia stopy.
- Opróżnić pojemnik i ustawić regulator pary w pozycji prasowania na sucho. Niewielka ilość wody może zostać w zbiorniku.
- Nawinąć przewód dookoła tylnego uchwytu żelazka
- Złożyć podkładkę, ustawić żelazko i podstawę w odpowiednim miejscu. Żelazko zajmuje mało miejsca (**fig F**).

PL

UTRZYMYWANIE ŻELAZKA W DOBRYM STANIE

Czyszczenie stopy

- Kiedy stopa jest jeszcze ciepła, należy ją oczyścić miękką, lekko zwilżoną szmatką.

Podkładka do prasowania

- Podkładkę czyści się wilgotną ściereką
- Nie prać chemicznie

Uwaga, podkładki nie można prać w pralce. Wypranie w pralce spowoduje deformację i uniemożliwi prasowanie.

Czyszczenie wkładu do usuwania kamienia (raz w miesiącu)

- Wyłączyć żelazko i opróżnić zbiornik na wodę.
- W celu wyjęcia wkładu do usuwania kamienia należy ustawić żelazko w pozycji prasowania na sucho (On/Off).
Wkład jest unoszony do góry. Pociągnąć go w celu wyjęcia za pomocą uchwytów umieszczonych z boku (**fig G**).

UWAGA! Przed czyszczeniem żelazka należy odłączyć je od zasilania i poczekać do jego wystygnięcia.

- Włożyć wkład do usuwania kamienia na 4 godziny do szklanki octu spirytusowego lub do naturalnego soku cytrynowego (fig H).
- Oplukać wkład do usuwania kamienia wodą z kranu. Zamontować wkład wciskając go lekko.

NIE DOTYKAĆ KOŃCOWEJ CZĘŚCI WKŁADU. ŻELAZKO NIE DZIAŁA BEZ WKŁADU DO USUWANIA KAMIENIA.

Włączenie auto-czyszczenia

W celu przedłużenia trwałości żelazka, należy raz w miesiącu uruchamiać system auto-czyszczenia.



- Rozgrzać żelazko, z pełnym zbiornikiem, ustawione na podstawie (termostat w pozycji maksymalnej).
- Kiedy kontrolka zgaśnie, odłączyć żelazko i ustawić je na zlewozmywakiem. Wyjąć wkład do usuwania kamienia.
- Lekko potrząsać żelazkiem w poziomie, nad zlewozmywakiem, aż część wody (z zanieczyszczeniami) wypłynie przez stopę. Po zakończeniu czynności, włożyć na miejsce wkład do usuwania kamienia.
- Włączyć ponownie żelazko na 2 minuty na podstawie, aby wysuszyć stopę.
- Wyłączyć żelazko i kiedy stopa jest ciepła, wytrzeć ją delikatną, suchą ściereczką.

W RAZIE WYSTĄPIENIA PROBLEMÓW

Problemy	Możliwe przyczyny	Rozwiązania
Woda wypływa przez otwory w stopie.	Wybrana temperatura nie pozwala na wytwarzanie się pary.	Pustawić termostat w strefie kolorowej (od ●● do MAX).
	Włączono parę, kiedy żelazko nie jest wystarczająco nagrzane.	Poczekać do zgaśnięcia kontrolki.
	Żelazko jest ustawione w pozycji poziomej, regulator pary nie jest ustawiony w pozycji prasowania na sucho.	Patrz rozdział "Przechowywanie żelazka".
Brunatne zacieki wydobywają się ze stopy i zanieczyszczają bieliznę.	Używane są chemiczne środki do usuwania kamienia.	Nie dodawać do wody w zbiorniku żadnego środka do usuwania kamienia.
	Używana woda jest nieodpowiednia.	Patrz rozdział "Jakiej wody należy unikać". FWykonać auto-czyszczenie.
	W otworach stopy zebrały się włókna tkanin i spalają się.	Wykonać auto-czyszczenie. Oczyszczyć stopę za pomocą miękkiej gąbki nie metalowej. Oczyszczyć od czasu do czasu otwory w stopie.
Stopa jest brudna i może zanieczyszczyć ubrania.	Używana temperatura jest zbyt wysoka.	Oczyszczyć stopę zgodnie z powyższymi wskazówkami. Wyregulować temperaturę termostatu zgodnie z odpowiednim rozdziałem.
	Bielizna nie jest odpowiednio płukana lub używany jest krochmal.	Oczyszczyć stopę zgodnie z powyższymi wskazówkami. Rozpylać krochmal na lewej stronie prasowanej bielizny.
Żelazko nie wytwarza pary lub wytwarzana ilość jest zbyt mała.	Żelazko jest ustawione w pozycji prasowania na sucho ☹.	Nacisnąć przycisk prasowania na sucho / z parą, aby włączyć parę.
	Zbiornik na wodę jest pusty.	Napełnić.
	Wkład do usuwania kamienia jest zanieczyszczony.	Wyczyścić wkład do usuwania kamienia.
	Żelazko jest zanieczyszczone osadem z kamienia.	Wyczyścić wkład do usuwania kamienia i uruchomić system auto-czyszczenia.
Żelazko było ustawione na metalowej podstawie.	Żelazko było zbyt długo używane w pozycji prasowania na sucho.	Wykonać auto-czyszczenie.
	Umieszczać zawsze żelazko na jego podstawie.	Stopa jest porysowana lub zniszczona.
Woda wypływa przez pokrywę zbiornika.	Źle zamknięty korek zbiornika.	Sprawdzić, czy pokrywa zbiornika jest prawidłowo zamknięta i docisnąć, aby pokonać punkt oporu.
	Zbiornik jest nadmiernie napełniony.	Nie przekraczać maksymalnego poziomu podanego na zbiorniku.
Z żelazka wydobywa się para pod koniec napełnienia zbiornika.	Przycisk pary nie jest ustawiony w pozycji prasowania na sucho. ☹	Ustawić przycisk pary w pozycji prasowania na sucho ☹.
Na koniec prasowania, woda zgromadziła się na dnie podstawy.	Prasowanie trwało długo lub temperatura otoczenia jest niska.	Po schłodzeniu żelazka na podstawie, usunąć nadmiar wody z podstawy przed przechowywaniem całości.

60 W przypadku wystąpienia innego problemu, należy zgłosić się do autoryzowanego serwisu w celu sprawdzenia żelazka.

Popis

- | | |
|--|---|
| <ol style="list-style-type: none"> 1. Ovladač pro volbu žehlení nasucho  s napařováním  odvápňovací tyčinka vodního kamene 2. Kontrolní panel termostatu 3. Ergonomická rukojeť 4. Krytka nádržky 5. Ovladač termostatu | <ol style="list-style-type: none"> 6. Světelná kontrolka termostatu 7. Přívodní šňůra 8. Mnohoseměrná žehlicí plocha 9. Značka maximální hladiny nádržky na vodu
Tuto hranici nepřekračujte. 10. Odkládací stojan žehličky 11. Izolační žehlicí potah |
|--|---|

PRO VAŠI BEZPEČNOST

- Přečtěte si pozorně návod k použití dříve, než přístroj poprvé použijete: jeho používání v rozporu s návodem by zbavovalo firmu TEFAL veškeré odpovědnosti.
- Pozor! Napětí vaší elektroinstalace musí odpovídat napětí žehličky (220-240 V). Každá chyba v zapojení může na žehličce způsobit nezvratnou závadu a zrušit tak záruku.
- Tuto žehličku je třeba povinně připojovat na uzemněný přívod elektřiny. Budete-li používat prodlužovací šňůru, ověřte si, že je zásuvka skutečně dvoupólová (10 A) s uzemňovacím vodičem.
- Je-li poškozena přívodní elektrická šňůra, je nezbytné dát ji vyměnit do smluvního servisního střediska abyste se vyhnuli nebezpečí.
- Nikdy žehličku neponořujte do vody!
- Před plněním nebo vyléváním nádržky je třeba přístroj odpojit od sítě.
- Žehlička se nemá používat v případě pádu, jsou-li na ní patrné známky poškození nebo jestliže teče.
- Jestliže vám žehlička upadne za zem, dejte ji před opakovaným zapojením prohlédnout odborníkem: neviditelná poškození mohou ohrožovat vaši bezpečnost.
- Žehlicí plocha žehličky může být velmi horká:
 - nikdy se jí nedotýkejte.
 - dohlédněte na to, aby žehlička nezůstávala ležet na žehlicím potahu, dokud je ještě horká nebo vlažná.
 - Před uložením nechte žehličku vždy vychladnout.
 - Nikdy svou žehličku nenechávejte bez dozoru, když je připojena k síti nebo když je žehlicí plocha ještě horká.
- Nikdy nenechávejte žehličku v dosahu dětí.
- Soupravu žehličky a odkládacího stojanu je třeba pokládat na stabilní a rovný povrch.
- Žehličku je třeba používat pouze s odkládacím stojanem, který je součástí dodávky.

**NIKDY ŽEHLIČKU NEROZEBÍREJTE.
VŽDY SE OBRÁTE NA SMLUVNÍ SERVISNÍ STŘEDISKO.**

Podílejme se na ochraně životního prostředí!

CZ

- ❗ Váš přístroj obsahuje čtené zhodnotitelné nebo recyklovatelné materiály.
- ➔ Svěťte jej sběrnému místu nebo, neexistuje-li, smluvnímu středisku, kde s ním bude naloženo odpovídajícím způsobem.



Před použitím

- Před prvním použitím žehličky v poloze pro napařování vám doporučujeme provozovat ji několik okamžiků ve vodorovné poloze a mimo dosah prádla.
- Během prvních použití může dojít k uvolnění dýmu a zápachu, které nemají škodlivý účinek. Tento jev, který nemá žádný význam z hlediska použití, rychle zmizí.
- Právě jste zakoupili první žehličku pro okamžité žehlení, která byla kdy vynalezena. Jde o nové pojetí ultrakompaktní žehličky, kterou lze používat kdekoli díky izolačnímu žehlicímu potahu a malému odkládacímu stojanu.
- „Žehlička Minute“ byla vyvinuta zvláště pro každodenní krátká žehlení.

Pozor! Než necháte žehličku zahřát, odstraňte z žehlicí plochy případné nálepky

Jakou vodu používat?

Je-li vaše voda příliš tvrdá (to si můžete ověřit na obecním úřadě nebo u vodohospodáře), lze vodu míchat s běžně dostupnou destilovanou vodou v tomto poměru:
 - 50% vody z kohoutku,
 - 50% destilované vody.

- Váš přístroj byl vyroben tak, aby fungoval s běžnou vodou. Je nicméně potřebné provádět pravidelně samočištění parní komory, aby se odstranil nahromaděný vodní kámen.

Jaké vodě je třeba se vyhnout?

- Teplo při odpařování koncentruje prvky obsažené ve vodě. Níže uvedené vody obsahují organický odpad nebo minerální prvky, jež mohou vyvolat prskání, hnědé skvrny nebo předčasně opotřebený přístroj: běžně dostupná čistá destilovaná voda, voda ze sušičky prádla, parfémovaná voda, změkčená voda, voda z ledničky, voda z baterií, voda z klimatizačního zařízení, dešťová voda.

V důsledku toho vám doporučujeme, abyste takové druhy vody nepoužívali.

ŽEHLENÍ

Položte na vhodné místo žehlicí potah

- Ento zvláště velký a izolační žehlicí potah vám umožňuje žehlit na všech možných podložkách bez rizika popálení nebo pokapání.
- Po delším uložení v krabici se může stát, že potah bude pomačkaný. Před použitím jej přežehlete. Záhyby po přetažení žehličkou zmizí.
- Žehlete na žehlicím potahu, který leží na rovném povrchu (**obr. A**).

Díky svému obdélníkovému tvaru umožňuje potah optimálně žehlit na rohu stolu.

Ustavte odkládací stojan žehličky

Během přestávek v žehlení vždy žehličku pokládejte na odkládací stojan, nikdy na žehlicí potah.

- Umístěte odkládací stojan žehličky ideálně na okraj potahu (**obr. A**).

Naplňte nádržku

- Před plněním žehličku odpojte od sítě
- Stiskněte ovladač Nasucho / s napařováním tak, aby byl v poloze NASUCHO (**obr. B**) vyhněte se tomu, aby z žehličky padaly kapky při plnění.
- Položte žehličku naplocho na žehlicí potah, zvedněte krytku nádržky a naplňte nádržku až po značku „max“ (kapacita 125 ml).
nebo,
- Položte žehličku na odkládací stojan, zvedněte krytku nádržky a naplňte nádržku, aniž byste překročili značku „max“ na boku nádržky (**obr. C**).
- Vraťte krytku na místo. Nyní svou žehličku můžete připojit k síti.

POZOR: ke konci plnění snižte průtok vody, abyste se vyhnuli přetečení.

Zvolte žehlení nasucho nebo s napařováním

Při žehlení s napařováním se na povrchu podstavce může objevit zkondenzovaná voda.

- Abyste neriskovali, že látku pokapete: před žehlením vlny, hedvábí nebo syntetiky vypněte napařování stiskem ovladače žehlení nasucho / s napařováním.
- U ostatních textilií nechte ovladač (**obr. B**) v poloze pro napařování.



Tento kondenzát zmizí, jakmile žehlička na odkládacím stojanu vychladne.

Nastavte teplotu

- Přechod z polohy „Min“ do polohy „Max“ se provádí otáčením termostatu proti směru otáčení hodinových ručiček.
- Nastavte ovládání termostatu (**obr. D**), podle níže uvedené tabulky
- Kontrolka termostatu se rozsvítí (**obr. E**). Zhasne, když se žehlicí plocha dostatečně zahřeje.

Jakou teplotu a jakou páru používat?

Vaše žehlička se zahřívá rychle: nejprve začněte s látkami, které se žehlí na nízkou teplotu, končit budete látkami, které vyžadují teplotu vyšší; Nastavíte-li termostat na nižší teplotu, žehlete znovu až od chvíle, kdy se kontrolka znovu rozsvítí. estliže žehlíte látku ze směsných vláken nastavte žehlicí teplotu na nejméně vlákn.

LÁTKY	POLOHA OVLADAČE TERMOSTATU	POLOHA REGULACE PÁRY
LEN	MAX	
BAVLNA	...	
VLNA	..	
HEDVÁBÍ	.	
SYNTETIKA (Polyester, acetát akrylát, polyamid)	.	

 = ZÓNA NAPAŘOVÁNÍ

Uložení žehličky

- Odpojte žehličku od sítě, postavte ji na odkládací stojan a vyčkejte, dokud žehlicí plocha nevychladne.
- Vyprázdněte nádržku a nastavte ovladač napařování na NASUCHO. Troška vody v nádržce zůstane.
- Navíňte šňůru okolo rukojeti žehličky.
- Složte žehlicí potah, postavte soupravu žehlička+odkládací stojan na něj a uložte.
Zabírá minimální prostor (**obr. F**).

CZ

ÚDRŽBA ŽEHLIČKY

ČISTĚTE ŽEHLICÍ PLOCHU

- Dokud je žehlicí plocha ještě vlažná, očistěte ji otřením vlhkou nekovovou houbičkou.

ŽEHLICÍ POTAH

- Pozor, žehlicí potah nelze prát v pračce. Praní v pračce by jej deformovalo a již by se na něm nedalo žehlit.**
- Žehlicí potah se čistí vlhkou houbou.
 - Nečistěte nasucho.

ČISTĚTE TYČINKU PROTIVODNÍMU KAMENI (jednou měsíčně)

- Odpojte žehličku od sítě a vyprázdněte nádržku.
- Při vyjímání tyčky proti vodnímu kameni nastavte ovladač na NASUCHO (On/Off).
Tím se tyčka povytláhne nahoru. Vyjměte ji tahem za záchytná místa umístěná

POZOR! Před čištěním odpojte žehličku od sítě a nechte ji vychladnout.

po straně (obr. G).

- Nechte tyčku odmáčet po dobu 4 hodin ve sklenici s octem nebo šťávou z čerstvého citronu (obr. H).
- Opláchněte tyčku pod tekoucí vodou. Vraťte tyčku proti vodnímu kameni na místo mírným tlakem.

NIKDY SE NEDOTÝKEJTE KONCE TYČKY. ŽEHLIČKA BEZ TYČKY PROTI VODNÍMU KAMENI NEFUNGUJE.

PROVÁDĚJTE SAMOČIŠTĚNÍ

Abyste prodloužili životnost své žehličky, provádějte jednou měsíčně samočištění.

- Nechte svou žehličku zahřát s plnou nádržkou na odkládacím stojanu (s termostatem na maximum).
- Když kontrolka zhasne, odpojte žehličku od sítě a umístěte ji nad výlevku. Vyjměte tyčku proti vodnímu kameni.
- Třepete žehličkou nad výlevkou lehce ve vodorovném směru, dokud část vody (s nečistotami) neodteče žehlicí plochou.
- Po skončení této operace vraťte tyčku proti vodnímu kameni na místo.
- Připojte žehličku umístěnou na odkládacím stojanu znovu k síti na 2 minuty, aby žehlicí plocha uschla.
- Odpojte žehličku od sítě a když je žehlicí plocha vlažná, osušte ji kusem hadru.

ŘEŠENÍ PROBLÉMŮ S ŽEHLIČKOU

Problémy	Možné příčiny	Řešení
Voda vytéká otvory v žehlicí desce	Zvolená teplota neumožňuje tvorbu páry. Používáte páru za situace, kdy žehlička ještě není dostatečně horká. Uložili jste žehličku naplocho, aniž byste ovladač nastavili na žehlení nasucho.	Nastavte termostat do barevné zóny (od ●●● do MAX). Počkejte, až kontrolka termostatu zhasne. Nahlédněte do kapitoly „Uložení žehličky“.
Z otvorů v žehlicí desce vytéká hnědá voda a vytváří na prádle skvrny.	Používáte chemická činidla proti vodnímu kameni. Používáte jeden z druhů vody, které nedoporučujeme. Vlákna z prádla se nahromadila v otvorech žehlicí plochy a uhehnatí.	Nepřidávejte do vody v nádržce žádné odvápnovací činidlo. Nahlédněte do kapitoly „Jaké vodě je třeba se vyhnout“. Proveďte samočištění. Proveďte samočištění. Čistěte žehlicí plochu nekovovým tampónem. Čas od času vysajte otvory žehlicí plochy.
Žehlicí deska je špinavá nebo hnědá a může na prádle udělat skvrny.	Používáte příliš vysokou teplotu Vaše prádlo není dostatečně vymáchané nebo používáte škrob.	Čistěte žehlicí plochu tak, jak je uvedeno výše. Pro nastavení termostatu nahlédněte do kapitoly o teplotách. Čistěte žehlicí plochu tak, jak je uvedeno výše. Škrob vždy nanášejte na rub látky, kterou budete žehlit.
Žehlička vytváří málo páry nebo vůbec žádnou	Žehlička je v poloze NASUCHO ☒. Nádržka je prázdná. Tyčka proti vodnímu kameni je špinavá. Vaše žehlička je zanesena vodním kamenem. Vaše žehlička byla příliš dlouho používána nasucho.	Stiskněte ovladač nasucho / s napařováním a zapněte napařování. Naplňte žehličku. Vyčistěte tyčku proti vodnímu kameni. Vyčistěte tyčku proti vodnímu kameni a proveďte samočištění. Proveďte samočištění.
Žehlicí plocha je poškrábaná nebo zničená.	Položili jste žehličku na kovový stojan.	Pokládejte žehličku vždy na odkládací stojan.
Voda uniká kolem krytky nádržky	Špatně jste zavřeli zátku nádržky. Naplňli jste nádržku příliš.	Ověřte si, že krytka nádržky je dobře uzavřena a zatlačte, abyste překonali pevný bod. Nepřekračujte hladinu Max označenou na nádržce.
Z žehličky v závěru plnění nádržky vychází pára.	Ovládací tlačítko napařování není v poloze NASUCHO ☒.	Stiskněte ovladač NASUCHO ☒.
Na konci žehlení se na dně podstavce nahromadila voda.	Žehlení trvalo dlouho anebo je okolní teplota nízká.	Po ochlazení žehličky na odkládacím stojanu odstraňte před uložením soupravy houbou přebytek vody v odkládacím stojanu.

S jakýmkoliv jiným problémem se obraťte na smluvní servisní středisko a nechte si žehličku zkontrolovat.

Popis

- | | |
|---|---|
| <ol style="list-style-type: none"> 1. Ovládač pre voľbu žehlenia nasucho ☒
/ s naparovaním ☒ a odvápnovacia tyčinka 2. Kontrolní panel termostatu 3. Ergonomická rukoväť s opierkou na prsty 4. Kryt nádržky 5. Ovládač termostatu | <ol style="list-style-type: none"> 6. Svetelná kontrolka termostatu 7. Prívodná šnúra 8. Mnohosmerná žehliaca plocha 9. Značka maximálnej hladiny nádržky na vodu
Túto hranicu neprekračujte. 10. Odkladací stojan žehličky 11. Izolačný žehliaci potah |
|---|---|

Pre vašu bezpečnosť

- Prečítajte si pozorne návod na použitie pred tým, než prístroj prvýkrát použijete: jeho používanie v rozpore s návodom by zbavovalo firmu TEFAL všetkej zodpovednosti.
- Pozor! Napätie vašej elektroinštalácie musí zodpovedať napätiu žehličky (220-240 V). Každá chyba v zapojení môže na žehličke spôsobiť nezvratnú závalu a zrušiť tak záruku.
- Túto žehličku treba povinne pripojovať na uzemnený prívod elektriny. Ak budete používať predĺžovaciu šnúru, overte si, či je zásuvka skutočne dvoj pólová (10 A) s uzemňovacím vodičom.
- Ak je poškodený prívodný elektrický kábel, je nezbytné nechať ho vymeniť v zmluvnom servisnom stredisku, aby ste sa vystríhali nebezpečenstva.
- Nikdy žehličku neponárajte do vody!
- Pred plnením alebo vylieváním nádržky treba prístroj odpojiť od siete.
- Žehlička sa nemá používať v prípade pádu, ak sú na nej vidieť známky poškodenia alebo keď tečie.
- Keď vám žehlička upadne za zem, dajte ju pred opakovaným zapojením prezrieť odborníkovi: neviditeľné poškodenia môžu ohrozovať vašu bezpečnosť.
- Žehliaca plocha žehličky môže byť veľmi horúca:
 - nikdy sa jej nedotýkajte.
 - dozerajte na to, aby žehlička nezostávala ležať na žehliacom potahu, dokiaľ je stále horká alebo vlažná.
 - Pred uložením nechajte žehličku vždy vychladnúť.
 - Nikdy svoju žehličku nenechávajte bez dozoru, keď je pripojená k sieti alebo keď je žehliaca plocha stále horúca.
 - Nikdy nenechávajte žehličku v dosahu detí.
- Súpravu žehličky a odkladacieho stojanu treba pokladať na stabilný a rovný povrch.
- Žehličku treba používať iba s odkladacím stojanom, ktorý je súčasťou dodávky.

**NIKDY ŽEHLIČKU NEROZOBERAJTE.
VŽDY SA OBRÁŤTE NA ZMLUVNÉ SERVISNÉ STREDISKO.**

Podieľajme sa na ochrane životného prostredia!

- ❗ Váš prístroj obsahuje čítne zhodnotiteľné alebo recyklovateľné materiály.
- ➔ Zverte ho sbernému miestu alebo, ak neexistuje, zmluvnému servisnému stredisku, kde s ním bude naložené zodpovedajúcim spôsobom.



Pred použitím

- Pred prvým použitím žehličky v polohe pre naparovanie vám odporúčame nechať ju niekoľko okamihov v prevádzke vo vodorovnej polohe a mimo dosahu bielizne.
- Počas prvých použití môže dôjsť k uvoľneniu dymu a zápachu, ktoré nemajú škodlivý účinok. Tento jav, ktorý nie je z hľadiska používania prístroja významný, rýchlo zmizne.
- Práve ste si kúpili prvú žehličku pre okamžité žehlenie, ktorá bola vynájdená. Ide o nové pojetie ultrakompaktnej žehličky, ktorú možno používať kdekoľvek vďaka izolačnému žehliacemu potahu a malému odkladaciemu stojanu.
- „Žehlička Minute“ bola vyvinutá zvlášť pre každodenné krátke žehlenie.

Pozor! Kým necháte žehličku zohrievať, odstráňte z žehliacej plochy prípadné nálepky.

Akú vodu treba používať?

Ak je vaše voda prítvrdá (to si môžete overiť na obecnom úrade alebo u vodohospodára), môžete vodovodnú vodu zmiešať s bežne dostupnou destilovanou vodou v tomto pomere:

- 50% vody z kohútika,
- 50% destilovanej vody.

- Váš prístroj bol vyrobený tak, aby pracoval s bežnou vodou. Je ale treba vykonávať pravidelne samočistenie parnej komory, aby sa odstránil nahromadený vodný kameň.

Akej vode sa treba vyhnúť?

- Teplota pri odparovaní koncentruje prvky obsiahnuté vo vode. Nižšie uvedené vody obsahujú organický odpad alebo minerálne prvky, ktoré môžu vyvolať prskanie, hnedé škvrny alebo predčasné opotrebenie prístroja: bežne dostupná čistá destilovaná voda, voda zo sušičky bielizne, parfumovaná voda, zmäkčená voda, voda z chadničky, voda z batérií, voda z klimatizačného zariadenia, dažďová voda.

V dôsledku toho vám odporúčame, aby ste také druhy vody nepoužívali.

ŽEHLENIE

Položte na vhodné miesto žehliaci poťah

- Tento mimoriadne veľký a izolačný žehliaci poťah vám umožňuje žehliť na všetkých možných podkladoch bez rizika popálenia alebo pokvapkania.
- Po dlhšom uložení v schránke sa môže stať, že poťah bude pokrčený. Pred použitím ho prežehlite. Záhyby po pretiahnutí žehličkou zmiznú.
- Žehlite na žehliacom potahu, ktorý leží na rovnom povrchu (**obr. A**).

Vďaka svojmu obdĺžnikovému tvaru umožňuje poťah optimálne žehliť na rohu stola.

Ustavte odkladací stojan žehličky

Počas prestávok v žehlení vždy žehličku pokladajte na odkladací stojan, nikdy na žehliaci poťah.

- Umiestnite odkladací stojan žehličky ideálne na okraj potahu (**obr. A**).

Naplňte nádržku

- Pred plnením žehličku odpojte od siete
- Stlačte ovládač Nasucho / s naparovaním tak, aby bol v polohe NASUCHO a vyhnite sa tomu, aby zo (**obr. B**) žehličky padali kvapky počas plnenia.
- Položte žehličku naplocho na žehliaci poťah, zdvihnite kryt nádržky a naplňte nádržku až po značku „max“ (kapacita 125 ml). alebo
- Položte žehličku na odkladací stojan, zdvihnite kryt nádržky a naplňte nádržku až po značku „max“ umiestnenú na strane nádržky (**obr. C**).
- Vráťte kryt na miesto. Teraz svoju žehličku môžete pripojiť k sieti.

Pozor: na konci plnenia znížte prietok vody, aby ste sa vystríhali pretečenia.

Zvoľte žehlenie nasucho alebo s naparovaním

Pri žehlení s naparovaním sa na povrchu podstavca môže objaviť z kondenzovaná voda.

- Aby ste neriskovali, že látku pokvapkáte: pred žehlením vlny, hodvábu alebo syntetickej tkaniny vypnite naparovanie stlačením ovládača žehlenia nasucho / s naparovaním.

Tento kondenzát zmizne, akonáhle žehlička na odkladacom stojane vychladne.

- U ostatných textilíí nechajte ovládač (obr. B) v polohe pre naparovanie.

Nastavte teplotu



- Prechod z polohy „Min“ do polohy „Max“ sa vykoná otáčaním termostatu proti smeru otáčania hodinových ručičiek.
- Nastavte ovládanie termostatu (**obr. D**) podľa nižšie uvedenej tabuľky.
- Kontrolka termostatu sa rozsvieti (**obr. E**). Zhasne, keď sa žehliaca plocha dostatočne zahreje.

Akú teplotu a akú paru používať?

Vaša žehlička sa zohrieva rýchlo: najprv začnite s látkami, ktoré sa žehli na nízku teplotu, končiť budete látkami, ktoré vyžadujú vyššiu teplotu.

Ak nastavíte termostat na nižšiu teplotu, žehlite znovu až od okamihu, kedy sa kontrolka znovu rozsvieti.

Ak žehľíte látku zo zmesových vlákien: nastavte žehliacu teplotu na najjemnejšie vlákno.

LÁTKY	POLOHA OVLÁDAČA TERMOSTATU	POLOHA REGULÁCIE PARY
L'AN	MAX	
BAVLNA	•••	
VLNA	••	
HODVÁB	•	
SYNTECKÉ TKANINY (Polyester, acetát akrylát, polyamid)	•	

 = ZÓNA NAPAROVANIA

Uloženie žehličky

- Odpojte žehličku od siete, postavte ju na odkladací stojan a vyčkajte, dokiaľ žehliaca plocha nevychladne.
- Vyprázdňte nádržku a nastavte ovládač naparovania na NASUCHO. Trocha vody v nádržke zostane.
- Naviňte šnúru okolo rukoväti žehličky.
- Zložte žehliaci poťah, postavte súpravu žehlička + odkladací stojan na odkladací stojan a uložte. Zaberá minimálny priestor (**obr. F**).

ÚDRŽBA ŽEHLIČKY

Čistite žehliacu plochu

- Dokiaľ je žehliaca plocha ešte vlažná, očistite ju otrením vlhkou nekovovou hubkou.

Žehliaci poťah

- Žehliaci poťah sa čistí vlhkou hubou.
- Nečistite nasucho.

Pozor, žehliaci poťah nemožno prať v práčke. Pranie v práčke by ho deformovalo a už by sa na ňom nedalo žehliť.

Čistite tyčinku proti vodnému kamenu (raz mesačne)

- Odpojte žehličku od siete a vyprázdňte nádržku.
- Pri vyberaní tyčinky proti vodnému kameňu nastavte ovládač na NASUCHO (On/Off). Tým sa tyčinka povytiahne hore. Vyberte ju ťahom za záchytné miesto umiestnené po strane (**obr. G**).

POZOR! Pred čistením odpojte žehličku od siete a nechajte ju vychladnúť. NIKDY SA NEDOTÝKAJTE

- Nechajte tyčinku namočenú počas 4 hodín v pohári s kvasným octom alebo šťavou z čerstvého citróna (**obr. H**).
- Opláchnite tyčinku pod tečúcou vodou z kohútika. Vráťte tyčinku proti vodnému kameňu na miesto miernym tlakom.

**KONCA TSČINKY.
ŽEHLIČKA BEZ PROTI
VODNÉMU KAMEŇU
NEPREMÁVA.**

Robte Samočistenie

Aby ste predĺžili životnosť svojej žehličky, vykonávajte raz mesačne samočistenie.

- Nechajte svoju žehličku zohriať s plnou nádržkou na odkladacom stojane (s termostatom na maxime).
- Keď kontrolka zhasne, odpojte žehličku od siete a umiestnite ju nad výlevku. Vyberte tyčinku proti vodnému kameňu.
- Trepte žehličkou nad výlevkou ľahko vo vodorovnom smere, dokiaľ časť vody (s nečistotami) neodtečie žehliacou plochou.
- Po skončení tejto operácie vráťte tyčinku proti vodnému kameňu na miesto miernym tlakom. Pripojte žehličku umiestnenú na odkladacom stojane znovu k sieti na 2 minúty, aby žehliaca plocha uschla.
- Odpojte žehličku od siete a keď je žehliaca plocha vlažná, osušte ju kusom handry.

RIEŠENIE PROBLÉMOV SO ŽEHLIČKOU

Problémy	Možné príčiny	Riešenie
Voda vyteká cez otvory v žehliacej doske	Zvolená teplota neumožňuje tvorenie pary.	Nastavte termostat do farebnej zóny (od ●●● do MAX).
	Používate páru za situácie, kedy žehlička ešte nie je dostatočne horúca.	Počkajte, dokiaľ kontrolka termostatu nezhasne.
	Uložili ste žehličku naplocho bez toho, aby ste ovládač nastavili na žehlenie nasucho.	Pozrite sa do kapitoly „Uloženie žehličky“.
Z otvorov v žehliacej doske vyteká hnedá voda a vytvára na prádle škvrny.	Používate chemické čistiadla proti vodnému kameňu.	Nepriodávajte do vody v nádržke žiadne čistiadla proti vodnému kameňu.
	Používate jeden z druhov vody, ktoré neodporúčame.	Pozrite sa do kapitoly „Akej vode sa treba vyhnúť“. Urobte samočistenie.
	Vlákna z bielizne sa nahromadili v otvoroch žehliacej plochy a tam uholnalia.	Urobte samočistenie. Čistite žehliacu plochu nekovovým tampónom. Čas od času vysajte otvory žehliacej plochy.
Žehliaca doska je špinavá alebo hnedá a môže na bielizni urobiť škvrny.	Používate privysokú teplotu.	Čistite žehliacu plochu tak, ako je uvedené vyššie. Pre nastavenie termostatu sa pozrite do kapitoly o teplotách.
	Vaša bielizeň nie je dostatočne vyplákaná alebo používate škrob.	Čistite žehliacu plochu tak, ako je uvedené vyššie. Škrob vždy nanášajte na rub látky, ktorú budete žehliť.
Žehlička vytvára málo pary alebo vôbec žiadnu.	Žehlička je v polohe NASUCHO ☼.	Stlačte ovládač nasucho / s naparovaním a zapnite naparovanie
	Nádržka je prázdna.	Naplňte žehličku.
	Tyčinka proti vodnému kameňu je špinavá.	Vyčistite tyčinku proti vodnému kameňu.
	Vaša žehlička je zanesená vodným kameňom.	Vyčistite tyčinku proti vodnému kameňu a urobte samočistenie.
	Vaša žehlička bola prídlho používaná nasucho	Urobte samočistenie
Žehliaca plocha je poškrábaná alebo zničená.	Položili ste žehličku na kovový stojan.	Pokladajte žehličku vždy na odkladací stojan.
Voda uniká okolo krytu nádržky.	Zle ste zatvorili zátku nádržky.	Overte si, že kryt nádržky je dobre uzatvorený a zatlačte, aby ste prekonalí pevný bod.
	Naplnili ste nádržku príliš.	Neprekračujte hladinu Max označenú na nádržke.
Z žehličky v závere plnenia nádržky vychádza para.	Ovládacie tlačidlo naparovania nie je v polohe NASUCHO ☼.	Stlačte ovládač NASUCHO ☼.
Na konci žehlenia sa na dne podstavca nahromadila voda.	Žehlenie trvalo dlho alebo je okolitá teplota nízka.	Po ochladení žehličky na odkladacom stojane odstráňte pred uložením súpravy hubou prebytok vody v odkladacom stojane.

S akýmkoľvek iným problémom sa obráťte na zmluvné servisné stredisko a nechajte si žehličku skontrolovať.

Navodila

- | | |
|---|--|
| <ol style="list-style-type: none"> 1. Stikalo za nastavitev likanja Suho ☹️ / S paro ☺️ in cevka proti vodnemu kamnu 2. Kontrolna naprava termostata 3. Ergonomski ročaj z oprijemali za roke 4. Odprtina za dolivanje vode s poklopcem 5. Regulator temperature | <ol style="list-style-type: none"> 6. Kontrolna lučka temperature 7. Napajalna vrstica 8. Likalna ploskev 9. Najvišja količina vode v vodnem zbiralniku
Ne prekoračite označenega nivoja 10. Podlaga za odlaganje likalnika 11. Izolirana prevleka |
|---|--|

Za vašo varnost

- Pred prvo uporabo pozorno preberite navodila: uporaba, ki ni v skladu z navodili razbremeni TEFAL vsakršne odgovornosti.
- Pozor! Napetost vaše električne napeljave mora ustrezati napetosti likalnika (220 – 240V). Vsakršna napaka pri priključitvi lahko povzroči nepopravljivo škodo in hkrati razveljavi garancijo.
- Likalnik mora biti nujno priključen na omrežje, ki je ozemljeno. Če uporabljate podaljšek, preverite, ali je bipolarnega tipa (10A) z ozemljenim prevodnikom.
- Če je napajalna vrstica poškodovana, jo morate iz varnostnih razlogov nemudoma zamenjati pri pooblaščenem servisu.
- Likalnika nikoli ne potaplajte v vodo.
- Pred polnjenjem in praznjenjem vodnega kotlička, mora biti naprava izključena.
- Likalnika ne smete uporabljati, če pušča ali pa kaže vidne znake poškodb zaradi padca.
- V primeru padca naj ga pred ponovno uporabo preveri za to pooblaščen oseba, ker so lahko nevidne poškodbe zelo nevarne.
- Likalna ploskev je lahko zelo vroča:
 - nikoli se je ne dotikajte
 - ne puščajte likalnika na prevleki, če je likalna površina še vedno vroča ali mlačna.
 - preden pospravite likalnik, ga vedno pustite, da se popolnoma ohladi.
 - likalnika nikoli ne puščajte brez nadzora, ko je prižgan ali pa je likalna ploskev še vedno vroča.
 - likalnika ne puščajte na dosegu otrok.
- Likalnik, podlaga za likalnik in nepropustna prevleka morajo biti vedno položeni na stabilno in ravno podlago.
- Likalnik lahko uporabljate le s priloženo podlago za likalnik.

**NIKOLI NE RAZSTAVLJAJTE LIKALNIKA
VEDNO SE OBRNITE NA POOBLAŠČENI SERVIS**

Sodelujmo pri varovanju okolja!

- ❗ Vaš aparat vsebuje številne dele, ki imajo svojo vrednost ali jih še mogoče uporabiti
- ➡ Oddajte ga na mestu za zbiranje odpadkov ali pa na pooblaščenem servisu, da bo šel v predlavo.



SLO

Pred prvo uporabo

- Pred prvim spuščanjem pare na vašem likalniku, vam priporočamo, da likalnik za nekaj sekund pustite, da deluje v vodoravnem položaju, obrnjen naj bo stran od perila.
- Ob prvih nekaj uporabah likalnika lahko pride do sprostitve dima in vonja, ki pa nista škodljiva, niti nimata nobenih škodljivih posledic in bosta kmalu izginita.
- Kupili ste prvi likalnik minute. Gre za nov koncept izredno kompaktnega likalnika, ki ga lahko uporabljamo kjer koli, saj ima priloženo podlago za odlaganje likalnika in izolirano prevleko.
- Likalnik minute je namenjen vsakodnevni kratkotrajni likanju.

Pozor! Preden segrejeta likalnik, odstranite z likalne površine vse nalepke.

Kakšno vodo uporabljati?

Če je vaša voda zelo trda (kar lahko preverite pri ustanovah zadolženih za preskrbo z vodo), jo je možno zmešati z destilirano vodo, in sicer 50% vode iz pipe in 50% destilirane vode.

- Vaš likalnik je bil zasnovan tako, da lahko za njegovo delovanje uporabljate vodo iz pipe. Prostor kjer se nabira para, je potrebno kljub temu redno čistiti in s tem izločiti nakopičen vodni kamen.

Kakšne vode se je potrebno izogibati?

- Pri segrevanju in izparevanju se skoncentrirajo elementi, ki jih vsebuje voda. Spodaj naštete vode vsebujejo organske odpadke ali rudninske snovi, ki lahko povzročijo izločanje rjave tekočine ali pa prezgodnje staranje vašega likalnika: demineralizirana voda, voda iz sušilcev perila, hladilnikov, akumulatorjev, klimatskih naprav, odišavljene vode, deževnica in destilirana voda.
- Zato vam priporočamo, da teh vod ne uporabljate.

Likanje

Nameščanje prevleke

- Ta zelo velika izolirana prevleka vam omogoča likanje na kateri koli podlagi, brez nevarnosti, da bi zagorelo ali kapljalo.
 - Prevleka, ki je dlje časa v ovitku kjer jo shranjujete, postane zmečkana, zato jo pred likanjem perila zlikajte.
 - Pri likanju postavite prevleko na ravno podlago (**korak A**).
- Štirikotna oblika vam omogoča likanje na enem koncu mize.

Podlaga za odlaganje likalnika

- Ob vsakršnem prenehanju likanja postavite likalnik na podlago za odlaganje likalnika in ne na prevleko.
- Podlago namestite v kot prevleke (**korak A**).

Polnjenje kotlička za vodo

- Pred polnjenjem izklopite likalnik iz električnega omrežja. Pritisnite na stikalo Suho/S paro, tako, da ste na položaju Suho (**korak B**), s tem se izognete kapljanju vode iz likalnika.
 - Položite likalnik na prevleko, odprite poklopec kotlička in ga napolnite do oznake "MAX" (prostornina 125cmC) . Ali,
 - Ko je likalnik postavljen na podlago, odprite poklopec kotlička in ga napolnite, vendar pa ne smete preseči oznake "MAX", ki je označena na kotličku (**korak C**).
 - Zaprite poklopec. Sedaj lahko vključite likalnik.
- POZOR: Ob koncu polnjenja zmanjšajte pritok vode, da se izognete izlitju.

Izbiranje suhega likanja, ali likanja na paro

Kapljanju po perilu se izognete s pritiskom na stikalo Suho/S paro, tako, da ustavite dotok pare. To storite denimo takrat, ko likate volno, svilo ali sintetične materiale.



- Spodaj naštete vode vsebujejo organske odpadke ali rudninske snovi, ki lahko povzročijo izločanje rjave tekočine ali pa prezgodnje staranje vašega likalnika: demineralizirana voda, voda iz sušilcev perila, hladilnikov, akumulatorjev, klimatskih naprav, odišavljene vode, deževnica in destilirana voda.
- Za likanje ostalih vrst tekstila pustite gumb (**korak A**) na položaju "S paro".

Nastavitev temperature

- S položaja "Min" na položaj "Max" preidete tako, da zavrtite termostat v obratni smeri urinega kazalca.
- Nastavitev stikala za termostat (**korak D**) je opisana v spodnji tabeli.
- Kontrolna lučka termostata se prižge (**korak E**). Ugasnila se bo, ko bo likalna ploskev dovolj vroča.

Kakšno temperaturo in paro je potrebno uporabljati?

Vaš likalnik se hitro segreva, zato pričnite s tkaninami, ki se likajo na nižjih temperaturah in končajte s tistimi, ki zahtevajo višje temperature. Če na termostatu zmanjšate temperaturo, počakajte, da se kontrolna lučka ponovno prižge preden začnete likati. Če likate tkanine iz različnih vlaken, potem prilagodite temperaturah likanja najbolj občutljivejšem vlaknu.

TKANINA	POLOŽAJ STIKALA TERMOSTATA	POLOŽAJ ZA NATAVITEV PARE
LAN	MAX	
BOMBAŽ	•••	
VOLNA	••	
SVILA	•	
SINETIKA (Poliester, acetat, akril, poliamid)	•	

 = LIKANJE S PARO

Shranjevanje likalnika

- Izključite ga, položite na podlago za odlaganje likalnika in počakajte, da se ohladi.
- Spraznite kotliček za vodo, stikalo za nastavitev likalnika nastavite na "Suho". Malo vode lahko ostane v kotličku.
- Napajalno vrstico ovijte okrog ročaja.
- Zložite prevleko, nanjo odložite likalnik in podlago zanj ter jo pospravite. Likalnik z opremo bo tako zavzel malo prostora (**korak F**).

Vzdževanje likalnika

Očistite likalno ploskev

- Ko je likalna ploskev še mlačna, jo očistite tako, da jo podrgnete z vlažno krpo, ki ne vsebuje grobih vlaken.

Prevleka za likanje

SLO

Pozor! Prevleke ne smete prati v pralnem stroju. Pranje v stroju bi povzročilo spremembo oblike, zaradi česar nebi bila več primerna za likanje.

- Čistite jo z vlažno gobico.
- Ne čistite je, ko je suha.

Čiščenje cevke proti vodnemu kamnu (enkrat na mesec)

- Izključite likalnik in izpraznite kotliček za vodo.
- Ko želite IZVLEČI CEVKO, postavite likalnik na položaj "Suho" (On/Off). Cevka je tako v navpičnem položaju in obrnjena navzgor. Ven jo potegnete s pomočjo prijemalek, ki so ob strani (**korak G**).

POZOR! Pred čiščenjem izključite likalnik in počakajte, da se shladi.

- Cevko za 4 ure potopite v kozarec kisa, belega vina ali naravnega limoninega soka (**korak H**).
- Cevko splaknite pod tekočo vodo. Cevko proti vodnemu kamnu postavite na svoje mesto, tako, da rahlo pritisnete.

NIKOLI SE NE DOTIKAJTE KONCA CEVKE. LIKALNIK BREZ CEVKE PROTI APNENCU NE DELUJE.

Postopek čiščenja

Za daljšo življenjsko dobo vašega likalnika opravite enkrat mesečno čiščenje.

- Segrejte likalnik na podlagi za odlaganje likalnika, kotliček z vodo naj bo napolnjen (termostat na maksimumu). Ko se kontrolna lučka ugasne, ga izključite in postavite nad umivalnik. Odstranite cevko proti vodnemu kamnu.
- Likalnik nad umivalnikom postavite v vodoravni položaj in ga rahlo stresajte dokler del umazane vode ne steče skozi likalno ploskev.
- Na koncu postopka postavite cevko proti vodnemu kamnu na svoje mesto. Likalnik postavite na podlago za odlaganje likalnika in ga ponovno priključite za 2 minuti, da se likalna površina posuši.
- Izključite likalnik in ko je likalna površina že mlačna, jo obrišite z mehko krpo.

Napake pri likalniku

Napake	Možni vzroki	Rešitve
Voda teče skozi luknje likalne ploskve kapljanja .	Izbrana temperatura ne omogoča ustvarjanja pare.	Postavite termostat na pobarvani predel (od *** do MAX).
	Uporabljate paro, medtem ko likalnik še ni dovolj vroč.	Počakajte, da se kontrolna lučka ugasne.
	Likalnik ste postavili v vodoravni položaj, ne da bi nastavili gumb na "Suho".	Preberite poglavje «Shranjevanje likalnika».
Iz likalne ploskve kaplja rjava tekočina in pušča madeže.	Uporabljate kemične čistilce.	Vodi v kotličku ne dodajate nobenega kemičnega čistila.
	Uporabljate eno izmed odsvetovanih vod.	Preberite poglavje «Kakšni vodi se je potrebno izogniti» Izvedite samo očiščevanje.
	V reže so se nakopičila vlakna, ki se sedaj segrevajo.	Izvedite samo očiščevanje. Očistite likalno ploskev z gobico. Izsesajte od časa do časa reže na likalni ploskvi.
Likalna površina je umazana, kar lahko povzroči madeže na perilu.	Uporabljate previsoko temperaturo.	Očistite likalno ploskev kot je navedeno zgoraj. Preberite poglavje o temperaturah za nastavitvev termostata.
	Vaše perilo ni dovolj splaknjeno, ali pa uporabljate škrob.	Očistite likalno ploskev kot je navedeno zgoraj. Odstranite škrob.
Vaš likalnik proizvaja malo oziroma nič pare.	Likalnik je nastavljen na položaj "Suho".	Pritisnite na gumb Suho/S paro, da aktivirate dotok pare.
	Vodni kotliček je prazen.	Napolnite ga.
	Cevka proti vodnemu kamnu je umazana.	Očistite cevko proti vodnemu kamnu.
	Vaš likalnik je zamašen.	Očistite cevko proti vodnemu kamnu in opravite čistilni postopek.
Likalnik ste predolgo uporabljali na položaju "Suho".	Likalnik ste postavili na kovinsko podlago.	Opravite čistilni postopek.
	Likalnik vedno polagajte na podlago za odlaganje likalnika.	
Voda odteče skozi odprtino vodnega kotlička.	Slabo ste zaprli poklopec vodnega kotlička.	Preverite, če je odprtina dobro zaprta in pritisnite.
	Vodni kotliček ste preveč napolnili.	Ne prekoračite nivoja Max označenega na vodnem kotličku.
Voda izhlapeva ob koncu polnjenja vodnega kotlička.	Stikalo za paro ni na položaju "Suho" ☼	Pritisnite na stikalo "Suho" ☼.
Ob koncu likanja se je na podlagi za odlaganje likalnika nabrala voda.	Likanje je bilo dolgotrajno ali pa je temperatura prenizka.	Potem ko se likalnik na podlagi za odlaganje likalnika ohladi, z gobico obrišite odvečno vodo in ga pospravite.

V primeru katerih koli drugih napak, se obrnite na pooblaščen servis, kjer bomo pregledali vaš likalnik.

Opis

- | | |
|---|---|
| <ol style="list-style-type: none"> 1. Komanda Suvo ☼ / Para ☼ i šipka protiv kamenca 2. Nadzorna ploča termostata 3. Ergonomska drška s udubljenjima za prste 4. Poklopac rezervoara 5. Komanda termostata | <ol style="list-style-type: none"> 6. Signalno svetlo termostata 7. Napojni kabl 8. Višesmerna donja ploča 9. Oznaka za maksimalni nivo rezervoara. Nemojte prelaziti tu granicu. 10. Mesto za odlaganje pegle 11. Izolaciona podloga za peglanje |
|---|---|

Zavašu bezbedost

- Pažljivo pročitajte uputstvo za upotrebu pre prve upotrebe vašeg aparata: jednom upotrebom koja nije u skladu sa uputstvom za upotrebu TEFAL se osloba_a svake odgovornosti.
- Pažnja! napon vaših električnih instalacija mora odgovarati naponu pegle (220-240V). Svaka greška u priključivanju može dovesti do nepovratnog oštećenja pegle i njome se poništava garancija.
- Ova pegla mora obavezno biti uključena u uzemljenu utičnicu. Ako koristite produžni kabl, proverite da li je bipolaran (10A) sa uzemljenjem.
- Ako je napojni kabl oštećen, on se mora odmah zameniti u ovlašćenom servisu, da bi se izbegla opasnost.
- Nikada ne uranjajte peglu u vodu!
- Aparat se mora isključiti iz struje pre punjenja ili pražnjenja rezervoara.
- Pegla se ne sme koristiti u slučaju pada, ako ima vidljivih znakova neispravnosti ili ako iz nje ističe tečnost.
- U slučaju pada pegle, dajte da je pregleda profesionalac pre nego što je ponovo stavite u rad: nevidljivi kvarovi mogu biti opasni po vašu bezbednost.
- Donja ploča pegle može biti jako vruća:
 - Nikada je ne dodirujte.
 - Ne ostavljajte peglu na njenoj podlozi ako je donja ploča još uvek vruća ili mlaka.
 - Uvek ostavite peglu da se ohladi pre nego što ćete je odložiti.
 - Nikada ne ostavljajte peglu bez nadzora ako je uključena u struju, ili kad je donja ploča još uvek vruća.
 - Nikada ne ostavljajte peglu na domašaju dece.
- Paket s peglom / odlagalom pegle mora se postaviti na stabilnu i ravnu površinu
- Pegla se ne sme koristiti bez dostavljenog odlagala za peglu.

NIKAD NEMOJTE DEMONTIRATI SVOJU PEGLU.
UVEK SE OBRAČAJTE OVLAŠTENOM SERVISU.

Zaštita okoline na prvom mestu!

- ❗ Vaš aparat sadrži vredne materijale koji mogu da se iskoriste ili recikliraju.
- ➡ Ostavite aparat na mesto za prikupljanje materijala za reciklažu.



Stavljanje u rad

- Pre prve upotrebe vaše pegle na poziciji pare, mi vam preporučujemo da je pustite da funkcioniše nekoliko trenutaka u horizontalnoj poziciji i na udaljenosti od rublja.
- Tokom prvih upotreba, može doći do izbacivanja neškodljivog dima i mirisa. Ova pojava bez posledica po upotrebu će brzo nestati.
- Upravo ste kupili prvu peglu "Minute" ikada izmišljenu. Radi se o novom konceptu ultra-kompaktne pegle koja se može koristiti bez problema zahvaljujući svojoj izolacionoj podlozi za peglanje i svom mini odlagalu za peglu.
- Pegla "Minute" je namenjena posebno za kratke seanse svakodnevnog peglanja.

Pažnja! Uklonite eventualne etikete s donje ploče pre nego što zagrejete peglu.

SR

Koju vodu koristiti?

Ako je vaša voda jako kalcifikovana (to se može proveriti u vašoj opštinskoj upravi ili vodovodnoj službi), moguće je mešati vodu iz slavine s demineralizovanom vodom iz prodaje u sledećim omerima:

- 50% vode iz slavine,
- 50% demineralizovane vode.

• Vaš aparat je namenjen za funkcionisanje sa vodom iz slavine. Stoga je neophodno redovno obavljati autočišćenje komore za isparavanje, da bi se eliminisao nakupljeni kamenac.

Koju vodu izbegavati?

- Toplotom se koncentrišu elementi koje sadrži voda tokom isparavanja. Vode koje u sebi sadrže organski otpad ili mineralne elemente koji mogu dovesti do pucanja, smeđe koloracije ili prevremenog starenja vašeg aparata: čista demineralizovana voda iz prodaje, voda iz sušila za rublje, parfimisana voda, zaslađena voda, voda iz frižidera, voda iz akumulatora, voda iz klimatizera, destilovana voda, kišnica.

Mi vam preporučujemo da ne koristite ove vrste vode.

Peglanje

Instalisanje podloge

- Ova podloga za peglanje ekstra velika i izolaciona omogućava vam peglanje na svakoj podlozi, bez rizika da ćete je izgoreti ili smočiti.
- Podloga se može izgužvati nakon dužeg stajanja u svojoj kutiji. Ispegaljite je pre peglanja. Nabori nestaju jednim potezom pegle.
- U cilju peglanja, postavite svoju podlogu za peglanje na ravnu površinu (**fig A**).

Zahvaljujući svom četvrtastom obliku, podloga omogućava optimalno peglanje na uglu stola.

Instalisanje pegle

Kod svakog prekida peglanja, uvek stavljajte svoju peglu na njeno odlagalo a ne na podlogu.

- Postavite odlagalo za peglu, idealno bi bilo na ivicu podloge (**fig A**).

Dopunjavanje rezervoara

- Isključite svoju peglu iz struje pre nego što ćete je dopunjavati.
- Pritisnite na komandu Suvo / Para tako da bude na poziciji SEC (**fig B**) i izbegavajte da iz pegle kapa prilikom dopunjavanja (On/Off).
- Postavite peglu horizontalno na njenu podlogu, podignite poklopac rezervoara, i dopunite vodom do oznake "max" (kapacitet 125 cmC).

PAŽNJA: ispite višak vode nakon punjenja da ne bi sama isticala.

ili,

- S peglom na njenom odlagalu, podignite poklopac rezervoara i dopunite ga, s tim da ne prelazite oznaku "MAX" koja stoji sa strane rezervoara (**fig C**).
- Zatvorite poklopac. Možete uključiti svoju peglu u struju.

Odaberite peglanje na suvo ili s parom

Tokom peglanja s parom, može doći do kondenzacije na površini odlagala za peglu.

- Da ne biste rizikovali da vam se pokapa rublje: prekinite paru, pritisnom na komandu suvo / para, kod peglanja vune, svile i sintetičkih materijala.

Ta kondenzacija će nestati kada se pegla na svom odlagu bude ohladila.

- Kod ostalih vrsta tekstila, ostavite komandu (**fig B**) na poziciji pare.

Namestite temperaturu

- Peglanje s pozicije "Min" na poziciju "Max" obavlja se okretanjem termostata u smeru suprotnom od smeru kazaljke na satu.
- Namestite komandu termostata (**fig D**), oslanjajući se na tabelu datu u donjem tekstu.
- Signalno svetlo termostata se pali (**fig E**). Ono će se ugasiiti kada donja ploča bude dovoljno vruća.

Koju temperaturu i koju paru upotrebljavati?

Vaša pegla se zagreva brzo: počnite prvo s tkaninama koje se peglaju na nižoj temperaturi, a završite s onima za koje je potrebna viša temperatura; Ako snizite termostat, sačekajte da se signalno svetlo ponovo upali nakon što ponovno počnete peglati. Ako peglate tkaninu izradenu od mešanih vlakana: namestite temperaturu peglanja u skladu sa najosetljivijim vlaknom

TKANINE	POZICIJA KOMANDE TERMOSTATA	POZICIJA ZA REGULISANJE PARE
LAN PAMUK VUNA	MAX ••• ••	
SVILA SINETIKA (Pollester, acetat, Akрил, poliamid)	• •	

= ZONA PARE

ODLOŽITE SVOJU PEGLU

- Sključite je iz struje, postavite je na odlagalo i sačekajte da se donja ploča ohladi.
- Spraznite rezervoar i postavite komandu za paru na SEC. Malo vode može ostati u rezervoaru.
- Omotajte kabl oko drške pegle
- Složite podlogu, postavite je zajedno s peglom odozgo i odložite je. Ona zauzima minimum prostora (**fig F**).

Održavanje vaše pegle

ČIŠĆENJE DONJE PLOČE

- Dok je donja ploča još mlaka, očistite je tako što ćete je protrljati nemetalnim vlažnim tamponom.

- Vaša podloga se čisti vlažnom spužvom
- Ne čistite na suvo.

PODLOGA ZA PEGLANJE

Pažnja, vaša podloga se ne sme prati u mašini za rublje. Ako je budete prali u mašini, doći će do deformacije, zbog čega se ona neće moći koristiti za peglanje.

SR

OČISTITE ŠIPKU PROTIV KAMENCA (jednom mesečno)

- Isključite peglu i ispraznite rezervoar.
- Kod skidanja šipke protiv kamenca, postavite se na poziciju SEC (On/Off). Šipka je takođe pričvršćena prema gore. Povucite je da je izvadite uz pomoć štipaljki koje se nalaze sa strane (**fig G**).

PAŽNJA! Isključite svoju peglu i ostavite je da se ohladi pre čišćenja.

- Ostavite šipku da se namače 4 sata u čaši s belim alkoholnim sirćetom ili prirodnim sokom od limuna (**fig H**).
- Isperite šipku pod vodom iz slavine. Ponovo postavite šipku protiv kamenca na mesto laganim pritiskom.

**NIKADA NE DOTIČITE KRAJEVE ŠIPKE
PEGLA NE FUNKCIONIŠE BEZ ŠIPKE PROTIV KAMENCA.**

OBAVITE AUTOČIŠĆENJE

Za duži život vaše pegle, obavljajte autočišćenje jednom mesečno.

- Ostavite peglu da se zagreje, s punim rezervoarom, na svom stalku (s termostatom na maksimumu).
- Kad se signalno svetlo ugasi, isključite peglu i postavite je iznad slivnika. Izvadite šipku protiv kamenca.
- Lagano promućkajte peglu u horizontalnom položaju, iznad slivnika, dok jedan deo vode (s nečistoćama) ne otekne kroz donju ploču.
- Na kraju operacije, ponovo postavite šipku protiv kamenca. Ponovo uključite svoju peglu na 2 minute na njenom stalku, da bi se donja ploča osušila.
- Isključite peglu i kad donja ploča bude mlaka, obrišite je mekanom krpom.

Problem svašom peglom

Problemi	Mogući uzroci	Rešenja
Voda teče kroz otvore na donjoj ploči.	Odabrana temperatura ne omogućava stvaranje pare.	Postavite termostat na obojenu zonu (od ●●● do MAX)
	Koristite paru dok pegla još nije dovoljno vruća.	Sačekajte da se signalno svetlo ugasi
	Postavili ste peglu horizontalno, a niste postavili komandu na suvo.	Pogledajte poglavlje « Odlaganje pegle »
Smeća koloracija izlazi iz donje ploče i zaprljava rublje	Koristite hemijske proizvode za uklanjanje kamenca.	Nemojte dodavati nikakav proizvod za čišćenje kamenca u vodu u rezervoaru
	Koristite jednu od vrsta vode koje nisu preporučene.	Pogledajte poglavlje « koju vrstu vode izbegavati » Obavite autočišćenje.
	Vlakna od rublja su se nakupila u otvorima donje ploče i karbonizuju se.	Obavite autočišćenje. Očistite donju ploču nemetalnom spužvom. S vremena na vreme usisajte otvore na donjoj ploči.
Donja ploča je prljava ili smeća i može zaprljati rublje	Koristite previsoku temperaturu.	Očistite donju ploču kako je navedeno u gornjem tekstu. Pogledajte poglavlje s temperaturama za regulisanje termostata.
	Vaše rublje nije dovoljno isprano ili koristite belilo.	Očistite donju ploču kako je navedeno u gornjem tekstu. Pospite belilo s druge strane od one s koje peglat.
Vaša pegla proizvodi malo ili nimalo pare.	Pegla je na poziciji SEC. ✖.	Pritisnite na komandu Suvo / Para za aktiviranje pare.
	Rezervoar je prazan	Napunite
	Šipka protiv kamenca je prljava	Očistite šipku protiv kamenca
	Pegla je puna kamenca	Očistite šipku protiv kamenca i obavite autočišćenje
Donja ploča je prljava ili izbrazdana.	Pegla se koristila predugo na suvo.	Obavite autočišćenje
	Postavili ste peglu na metalno odlagalo	Postavite uvek peglu na njeno odlagalo
Voda ističe kroz poklopac rezervoara.	Loše ste zatvorili čep rezervoar	Proverite da li je poklopac na rezervoaru dobro zatvoren i jače pritisnite kod peglanja
	Previše ste napunili rezervoar	Nemojte prelaziti razinu Maxi navedenu na rezervoaru
Pegla stvara paru na kraju dopunjavanja rezervoara. réservoir.	Dugme komande za paru nije na poziciji SEC. ✖.	Pritisnite na komandu SEC. ✖.
Na kraju peglanja, voda se nakuplja na dnu odlagala za peglu.	Seansa peglanja je bila duga ili je ambijentalna temperatura jako niska..	Nakon što se pegla ohladi na svom odlagalu, pokupite spužvom višak vode na odlagalu pre odlaganja celog paketa.

U slučaju bilo kojih drugih problema, obratite se ovlašćenom servisu koji će pregledati vašu peglu.

Opis

- | | |
|--|---|
| <ol style="list-style-type: none"> 1. Komanda Suho ☹ / Para ☺ i štapč 2. Nadzorna ploča termostata 3. Ergonomski držak s udubljenjima za prste 4. Poklopac spremnika 5. Komanda termostata 6. Signalno svjetlo termostata 7. Napajajući kabel | <ol style="list-style-type: none"> 8. Višesmjerna podnica 9. Oznaka za maksimalnu oslobada razinu spremnika.
Nemojte prelaziti tu granicu. 10. Mjesto za odlaganje glačala 11. Izolaciona podloga za glačanje |
|--|---|

ZA VAŠU SIGURNOST

- Pažljivo pročitajte upute za uporabu prije prve uporabe vašeg aparata: jednom uporabom koja nije sukladna s uputama za uporabu TEFAL se oslobada svake odgovornosti.
- Pažnja ! napon vaših električnih instalacija mora odgovarati naponu glačala (220-240V). Svaka greška u priključivanju može dovesti do nepovratnog oštećenja glačala i njome se poništava garancija.
- Ovo glačalo mora obvezatno biti uključeno u uzemljenu utičnicu. Ako rabite produžni kabel, provjerite da li je bipolarni (10A) s uzemljenjem.
- Ako je napajajući kabel oštećen, on se mora odmah zamijeniti u ovlaštenom servisu, da bi se izbjegla opasnost.
- Nikada ne uranjajte glačalo u vodu!
- Aparat se mora isključiti iz struje prije punjenja ili pražnjenja spremnika.
- Glačalo se ne smije rabiti u slučaju pada, ako ima vidljivih znakova neispravnosti ili ako iz njega istječe voda.
- U slučaju pada glačala, dajte da ga pregleda ovlašten servis prije no što ga ponovno stavite u rad: nevidljivi kvarovi mogu biti opasni po vašu sigurnost.
- Podnica glačala može biti jako vruća:
 - Nikada ju ne dotičite.
 - Ne ostavljajte glačalo na njegovoj podlozi ako je podnica još uvijek vruća ili mlaka.
 - Uvijek ostavite glačalo da se ohladi prije no što ćete ga odložiti.
 - Nikad ne ostavljajte glačalo bez nadzora ako je uključeno u struju, ili kad je podnica još uvijek vruća.
 - Nikad ne ostavljajte glačalo na doseg djece.
- Paket s glačalom / odlagalom glačala mora se postaviti na stabilnu i ravnu površinu
- Glačalo se ne smije rabiti bez dostavljenog odlagala za glačalo

**NIKAD NEMOJTE RASTAVLJATI SVOJE GLAČALO.
UVIJEK SE OBRATITE OVLAŠTENOM SERVISU.**

Čuvajte svoj okoliš!

- ❗ Vaš uređaj sadrži vrijedne materijale koji se mogu ponovno koristiti.
- ♻️ Odložite na za predviđeno mjesto.



Prije prve uporabe

- Prije prve uporabe vašeg glačala na poziciji pare, mi vam preporučamo da ga pustite da radi nekoliko trenutaka u vodoravnoj poziciji i na udaljenosti od rublja.
- Tijekom prvih uporaba, može doći do izbacivanja neškodljivog dima i mirisa. Ova pojava bez posljedica po uporabu će brzo nestati.
- Upravo ste kupili prvo glačalo „Minute“ ikad izmišljeno. Radi se o novom konceptu ultra-kompaktnog glačala koje se može rabiti bez problema zahvaljujući svojoj izolacionoj podlozi za glačanje i svom mini odlagalu za glačalo.
- Glačalo „Minute“ je namijenjeno osobito za kratke seanse svakodnevnoga glačanja.

Pažnja ! Uklonite eventualne etikete s podnice prije no što zagrijete glačalo

HR

Koju vodu rabiti ?

Ako je vaša voda jako kalcificirana (to se može provjeriti u vašoj općinskoj upravi ili vodovodnoj službi), moguće je miješati vodu iz slavine s demineraliziranom vodom iz prodaje u sljedećim omjerima :

- 50% vode iz slavine,
- 50% demineralizirane vode.

- Vaš aparat je namijenjen za funkcioniranje s vodom iz slavine. Stoga je neophodno redovno obavljati samočišćenje pame komore, da bi se otклонio nakupljeni kamenac.

Koju vodu izbjegavati ?

- Toplinom se koncentriraju elementi koje sadržava voda tijekom isparavanja. Vode koje u sebi sadržavaju organski otpad ili mineralne elemente koji mogu dovesti do pucanja, voda hrdanja ili prijevremenog starenja vašeg aparata : čista demineralizirana voda iz prodaje, voda iz sušilice za rublje, parfimirana voda, ovlaštenu servis vodu, voda iz hladnjaka, voda iz podnica, voda iz klima uređaja, destilirana voda, kišnica.

Mi vam preporučujemo da ne rabite ove vrste vode.

GLAČANJE

Postavljanje podloge

- Ova podloga za glačanje ekstra velika i izolirajuća omogućava vam glačanje na svakoj podlozi, bez rizika da ćete je izgorjeti ili smočiti.
- Podloga se može izgužvati nakon dužeg stajanja u svojoj kutiji. Izglačajte ju prije glačanja.
Nabori nestaju jednim potezom glačala.
- U cilju glačanja, postavite svoju podlogu za glačanje na ravnu površinu (**fig A**).

Zahvaljujući svom četvrtastom obliku, podloga omogućava optimalno glačanje na rubu stola.

Postavljanje glačala

Kod svakog prekida glačanja, uvijek ostavljajte svoje glačalo na njegovo odlagalo a ne na podlogu.

- Postavite odlagalo za glačalo, idealno bi bilo na ivicu podloge (**fig A**).

Dopunjavanje spremnika

- Isključite svoje glačalo iz struje prije no što ćete ga dopunjavati
- Pritisnite na komandu Suho / Para tako da bude na poziciji SEC (**fig B**) i izbjegavajte da iz glačala kapa prilikom dopunjavanja (On/Off).
- Postavite glačalo vodoravno na njegovu podlogu, podignite poklopac od spremnika, i dopunite vodom do oznake "max" (kapacitet 125 cmC).
- S glačalom na njegovom odlagalu, podignite poklopac od spremnika i dopunite ga, s tim da ne prelazite oznaku "MAX" koja stoji sa strane spremnika (**fig C**).
- Zatvorite poklopac. Možete uključiti svoje glačalo u struju.

PAŽNJA: Izlijte višak vode nakon punjenja da ne bi sama istjecala.

Odaberite glačanje na suho ili s parom

Tijekom glačanja s parom, može doći do kondenzacije na površini odlagala za glačalo.

Ta kondenzacija će nestati kad se glačalo na svom odlagalu bude ohladilo.

- Da ne biste riskirali da vam se pokapa rublje: prekinite paru, pritiskom na komandu suho / para, kod glačanja vune, svile i sintetičkih materijala.
- Kod ostalih vrsta tekstila, ostavite komandu (**fig B**) sna poziciji pare.

Namjestite temperaturu

- Glačanje s pozicije "Min" na poziciju "Max" obavlja se okretanjem termostata u smjeru suprotnom od smjera kazaljke na satu.
- Namjestite komandu termostata (**fig D**), oslanjajući se na tabelu danu u donjem tekstu.
- Signalno svjetlo termostata se pali (**fig E**). Ono će se ugasi kad podnica bude dovoljno vruća.

Koju temperaturu i koju paru rabiti?

Vaše glačalo se zagrijava brzo: počnite prvo s tkaninama koje se glačaju na nižoj temperaturi, a završite s onima za koje je potrebna viša temperatura.

Ako snizite termostat, priekajte da se signalno svjetlo ponovno upali nakon što ponovno počnete glačati. Ako glačate tkaninu od miješanih vlakana: namjestite temperaturu glačanja sukladno s najosjetljivijim vlaknom

TKANINE	POZICIJA KOMANDE TERMOSTATA	POZICIJA ZA REGULIRANJE PARE
LAN	MAX	
PAMUK	•••	
VUNA	••	
SVILA	•	
SINTETIKA (Poliester, acetat, Akril, poliamid)	•	

= ZONA PARE

ODLOŽITE SVOJE GLAČALO

- Isključite ga iz struje, postavite ga na odlagalo glačala i sačekajte da se donja ploča ohladi.
- Ispraznite spremnik i postavite komandu za paru na SEC. Malo vode može ostati u spremniku.
- Omotajte kabel oko drška glačala
- Složite podlogu, postavite ju zajedno s glačalom odozgo i odložite ju. Ona zauzima minimum prostora (**fig F**).

ODRŽAVANJE VAŠEG GLAČALA

ČIŠĆENJE PODNICE

- Dok je podnica još mlaka, očistite ju tako što ćete ju protrljati mekanom spužvicom.

- Vaša podloga se čisti vlažnom spužvom.
- Ne čistite na suho.

OČISTITE ŠTAPIĆ PROTIV KAMENCA (jednom mjesečno)

- Isključite glačalo i ispraznite spremnik.
- Kod skidanja t a p ia protiv kamenca, postavite se na poziciju SEC (On/Off). Štapić je tako postavljen prema gore. Povucite za ga štapić pomoću štikaljki koje se nalaze sa strane (**fig G**).

PODLOGA ZA GLAČANJE

Pažnja, vaša podloga se ne smije prati u perilici za rublje. Ako je budete prali u perilici, doći će do deformacije, zbog čega se ona neće moći koristiti za glačanje.

HR

PAŽNJA! Isključite svoje glačalo i ostavite ga da se ohladi prije čišćenja.

- Ostavite a t a p i da se otapa 4 sata u čaši s bijelim alkoholnim octom ili prirodnim sokom od limuna (**fig H**).
- Isperite a t a p i vodom iz slavine. Ponovno postavite štapić protiv kamenca na mjesto laganim pritiskom.

**NIKAD NE DOTIČITE
KRAJEVE ATAPIA.
GLAČALO NE RADI BEZ AT
A P I A PROTIV KAMENCA.**

OBAVITE SAMOČIŠĆENJE

**Za duži život vašeg glačala,
obavljajte autočišćenje
jednom mjesečno.**

- Ostavite glačalo da se zagrije, s punim spremnikom, na svom stalku (s termostatom na maksimumu). Kad se signalno svjetlo ugasi, isključite glačalo i postavite ga iznad slivnika. Izvadite atapi protiv kamenca.
- Lagano promućkajte glačalo u vodoravnom položaju, iznad slivnika, dok jedan dio vode (s nečistoćama) ne otekne kroz podnicu.
- Na kraju operacije, ponovno postavite atapi protiv kamenca.
- Ponovno uključite svoje glačalo na 2 minuta na njegovom stalku, da bi se podnica osušila
- Isključite glačalo i kad donja ploča bude mlaka, obrišite ju mekom krpom.

PROBLEM S VAŠIM GLAČALOM

Problemi	Mogući uzroci	Rješenja
Voda teče kroz otvore na donjoj podnici.	Odabrana temperatura ne omogućava stvaranje pare.	Postavite termostat na obojenu zonu (od *** do MAX).
	Rabite paru dok glačalo još nije dovoljno vruće.	Sačekajte da se signalno svjetlo ugasi.
	Postavili ste glačalo vodoravno, a niste postavili komandu na suho.	Pogledajte poglavlje « Odlaganje glačala ».
Smeđa voda koloriranje se javlja na donjoj podnici i zaprljava rublje.	Rabite kemijske proizvode za uklanjanje kamenca	Nemojte dodavati nikakav proizvod za čišćenje kamenca u vodu u spremniku
	Rabite jednu od vrsta vode koje nisu preporučene.	Pogledajte poglavlje « koju vrstu vode izbjegavati ». Obavite autočišćenje.
	Vlakna od rublja su se nakupila u otvorima podnice i karboniziraju se.	Obavite samočišćenje. Očistite podnicu mekanom spužvom. S vremena na vrijeme usišite otvore na podnici.
Podnica je prljava ili smeđa i može zaprljati rublje.	Rabite previsoku temperaturu	Očistite podnicu kako je navedeno u gornjem tekstu. Pogledajte poglavlje s temperaturama za reguliranje termostata.
	Vaše rublje nije dovoljno isprano ili koristite izbjeljivač.	Očistite podnicu kako je navedeno u gornjem tekstu. Pospite izbjeljivač s druge strane od one s koje glačate
Vaše glačalo proizvodi malo ili nimalo pare.	Glačalo je na poziciji SEC ☼.	Pritisnite na komandu Suho / Para za aktiviranje pare.
	Spremnik je prazan	Napunite
	Atapi protiv kamenca je prljava	Očistite atapi protiv kamenca
	Glačalo je puno kamenca	Očistite atapi protiv kamenca i obavite samočišćenje .
Podnica je prugasta ili izbrzdana.	Glačalo se rabilo predugo na suho	Obavite samočišćenje.
	Postavili ste glačalo na metalno odlagalo.	Postavite uvijek glačalo na njegovo odlagalo
Voda istječe kroz poklopac spremnika	Loše ste zatvorili čep spremnika.	Provjerite da li je poklopac na spremniku dobro zatvoren i jače pritisnite kod glačanja
	Previše ste napunili spremnik	Nemojte prelaziti razinu Maxi navedenu na spremniku.
Glačalo stvara paru na kraju dopunjavanja spremnika.	Gumb komande za paru nije na poziciji SEC ☼.	Pritisnite na komandu SEC ☼.
Na kraju glačanja, voda se nakuplja na dnu odlagala za glačalo	Seansa glačanja je bila duga ili je ambijentalna temperatura jako niska.	Nakon što se glačalo ohladi na svom odlagalu, pokupite spužvom višak vode na odlagalu prije odlaganja cijelog paketa.

U slučaju bilo kojih drugih problema, obratite se ovlaštenom servisu koji će pregledati vaše glačalo.

Descriere generală

- | | |
|--|---|
| 1. Buton de comandă Uscat ☒ / Abur ☒ și tija anti-calcar | 6. Indicator luminos pentru termostat |
| 2. Indicator poziție termostat | 7. Cablu de alimentare |
| 3. Mâner ergonomic, cu suport pentru degete | 8. Talpă multidirecțională |
| 4. Capacul rezervorului | 9. Semnul de maxim pentru rezervor
Nu depășiți această limită. |
| 5. Buton de comandă pentru termostat | 10. Suport pentru fier |
| | 11. Husă de călcat izolantă |

Pentru siguranța dumneavoastră

- Citiți cu atenție instrucțiunile de folosire înainte de prima utilizare a aparatului dumneavoastră: o utilizare neconformă cu instrucțiunile de folosire absolvă TEFAL de orice responsabilitate.
- Atenție! Tensiunea instalației dumneavoastră electrice trebuie să corespundă cu aceea a fierului (220-240V). Orice eroare de alimentare poate provoca o daună ireversibilă fierului și anulează garanția.
- Acest fier trebuie să fie alimentat în mod obligatoriu la o priză de curent cu împământare. Dacă utilizați un prelungitor, verificați să fie de tip bipolar (10 A) cu conductor de împământare.
- În cazul în care cablul de alimentare este stricat, trebuie înlocuit imediat la un centru de reparații autorizat pentru a evita orice pericol.
- Nu introduceți niciodată fierul în apă!
- Aparatul trebuie scos din priză înainte de umplerea sau golirea rezervorului.
- Fierul nu trebuie utilizat în cazul în care a căzut sau dacă există un semn vizibil de deteriorare sau dacă curge apă din el.
- În cazul în care fierul a căzut, duceți-l pentru a fi verificat de un profesionist înainte de a-l repune în funcțiune: deteriorările invizibile pot fi periculoase pentru siguranța dumneavoastră.
- Talpa fierului poate fi foarte fierbinte:
 - Nu o atingeți niciodată.
 - Aveți grijă să nu lăsați niciodată fierul pe husă dacă talpa este încă fierbinte sau călduță.
 - Lăsați întotdeauna fierul să se răcească înainte de a-l strânge.
 - Nu lăsați niciodată fierul fără supraveghere când este în priză sau când talpa este încă fierbinte.
 - Nu lăsați niciodată fierul la îndemâna copiilor.
- Ansamblul fier / suport pentru fier și husă trebuie pus pe o suprafață stabilă și plană.
- Fierul nu trebuie utilizat decât cu suportul furnizat.

NU DEMONTAȚI NICIODATĂ FIERUL.
ADRESAȚI-VĂ ÎNTOTDEAUNA UNUI CENTRU DE REPARAȚII AUTORIZAT.

Pretajați mediul înconjurător!

- ❶ Aparatul dvs conține materiale valorificabile, ce pot fi recuperate sau reciclate.
- ➔ Predați aparatul unui centru de colectare.



Înainte de prima utilizare

- Înainte de prima utilizare a fierului dumneavoastră în poziția abur, vă recomandăm să îl lăsați să funcționeze câteva momente în poziție orizontală, fără a atinge rufe.
- În timpul primelor utilizări, se poate produce o degajare de fum și de miros fără nocivitate. Acest fenomen, fără consecințe asupra utilizării, va dispărea rapid.
- Tocmai ați cumpărat primul fier de călcat Minute inventat vreodată. Este vorba de un nou concept de fier ultra-compact, care poate fi utilizat oriunde datorită husei sale de călcat izolatoare și a micului său suport.
- "Fierul de călcat Minute" este special conceput pentru scurtele sesiuni de călcat cotidiene.

Atenție! Scoateți eventualele etichete de pe talpa fierului înainte de a încălzi fierul.

RO

Ce apă se poate utiliza?

Dacă apa dumneavoastră este foarte calcaroasă (aceasta se poate verifica la primărie sau la serviciul de administrare a apelor), puteți amesteca apa de la robinet cu apă demineralizată din comerț în proporțiile următoare:

- 50% apă de la robinet,
- 50% apă demineralizată.

- Aparatul dumneavoastră a fost conceput pentru a funcționa cu apă de la robinet. Totuși, este necesar să se apeleze în mod periodic la auto-curățarea spațiului de vaporizare pentru a elimina calcarul acumulat.

Ce tipuri de apă să se evite?

- Căldura concentrează elementele conținute în apă, în momentul evaporării. Tipurile de apă de mai jos conțin deșeuri organice sau elemente minerale care pot provoca picurări, scurgeri maronii sau o învechire prematură a aparatului dumneavoastră: apa demineralizată pură din comerț, apa din uscătoarele de rufe, apele parfumate, apa dedurizată, apa din frigider, apa din baterii, apa din aparate de climatizare, apa distilată, apa de ploaie.

Deci, vă recomandăm să nu utilizați astfel de tipuri de apă.

Călcatul

Instalați husa

- Această husă de călcat foarte mare și izolantă vă permite să călcați pe orice tip de suport, fără a exista riscul de ardere sau stropire.
- Husa se poate șifona după o perioadă mai lungă de stat în cutie. Călcați-o înainte de a o utiliza la călcatul rufelor. Cutele dispar dintr-o singură mișcare a fierului.
- Pentru a călca puneți husa de călcat pe o suprafață plană (**fig A**).

Datorită formei sale dreptunghiulare, husa permite o călcare optimă pe un colț de masă.

Instalarea suportului pentru fier

În momentul oricărei întreruperi a călcatului, puneți întotdeauna fierul pe suportul său, și nu pe husă.

- Pregătiți suportul pentru fier, de preferat pe o margine a husei (**fig A**).

Umplerea rezervorului

- Scoateți fierul din priză înainte de a-l umple.
- Apăsăți pe butonul de comandă Uscat / Abur pentru a fi în poziția USCAT (**fig B**) și pentru ca fierul să nu picure la umplere (On/Off).
- Puneți fierul orizontal pe husă, ridicați capacul rezervorului și umpleți-l până la semnul "max" indicat (capacitate 125 cm³).
Sau,
- Cu fierul așezat pe suportul său, ridicați capacul rezervorului și umpleți-l, fără a depăși semnul "MAX" indicat pe partea laterală a rezervorului (**fig C**).
- Închideți capacul. Puteți introduce fierul în priză.

ATENȚIE: încetiniți debitul de apă la sfârșitul umplerii pentru a nu revărsa apa.

Alegeți să călcați uscat sau cu abur

În timpul călcatului cu abur, poate apărea condens pe suprafața suportului pentru fier.

- Pentru a nu risca să picure apă pe rufe: întrerupeți aburul apăsând pe butonul de comandă uscat / abur, pentru a călca lână, mătase sau fibre sintetice.

Acest condens va dispărea odată cu răcirea fierului pe suport.



- Pentru celelalte textile, lăsați butonul de comandă (fig B) pe poziția abur.

Reglarea temperaturii

- Trecerea de la poziția "Min" la poziția "max" se face rotind termostatul în sens invers acelor de ceasornic.
- Reglați butonul de comandă al termostatalui (fig D), ghidându-vă după tabelul de mai jos.
- Indicatorul luminos al termostatalui se aprinde (fig E). Se va stinge atunci când talpa va fi suficient de caldă.

Ce temperatură și ce abur să se utilizeze?

Fierul dumneavoastră se încălzește repede: începeți mai întâi cu țesăturile care se calcă la temperatură scăzută, apoi terminați cu cele care necesită o temperatură mai ridicată. Dacă scădeți temperatura termostatalui, așteptați ca indicatorul luminos să se reaprindă înainte de a călca din nou. În cazul în care călcați o țesătură făcută din fibre mixte: reglați temperatura pentru a călca fibra cea mai delicată.

ȚESĂTURI	POZIȚIA BUTONULUI DE COMANDĂ PENTRU TERMOSTAT	POZIȚIA REGLAJULUI PENTRU ABURI
IN	MAX	
BUMBAC	•••	
LĂNĂ	••	
MĂTASE	•	
SINTETIC (Poliester, acetat, acrilic, poliamidă)	•	

 = ZONĂ CU ABURI

Strângerea fierului

- Scoateți-l din priză, puneți-l pe suportul pentru fier și așteptați ca talpa să se răcească.
- Goliți rezervorul și puneți butonul de abur pe USCAT. Poate să rămână puțină apă în rezervor.
- Înfășurați cablul în jurul mânerului fierului.
- Împăturiți husa, puneți ansamblul fier + suport pentru fier deasupra și așezați-le bine. Ocupă foarte puțin spațiu (fig F).

Întreținerea fierului

Curățați talpa

- Când talpa este încă caldă, curățați-o frecând-o cu un tampon nemetalic umed.

Husa de călcat

Atenție, husa dumneavoastră nu se poate spăla la mașină. Spălarea în mașină ar deforma-o și nu ar mai putea fi folosită la călcat.

- Husa dumneavoastră se curăță cu un burete umed.
- A nu se folosi curățarea uscată.

Curățați tija anti-calcar (o dată pe lună)

- Scoateți fierul din priză și goliți rezervorul.
- Pentru a scoate tija anti-calcar, puneți fierul pe poziția USCAT (On/Off). Astfel, tija este antrenată în sus. Pentru a o scoate, trageți-o cu ajutorul părților de prindere din lateral (fig G).

ATENȚIE! Scoateți fierul din priză și lăsați-l să se răcească înainte de a-l curăța. SĂ NU ATINGEȚI NICIODATĂ CAPĂȚUL TIJEI.

RO

- Lăsați tija să se înmoaie 4 ore într-un pahar cu oțet din vin alb sau cu suc de lămâie natural (**fig H**) .
- Clătiți tija sub apa de la robinet. Puneți tija anti-calcar la loc, apăsând ușor

FIERUL NU FUNCȚIONEAZĂ FĂRĂ TIJA ANTI-CALCAR.

Faceți o auto-curățare

Pentru a prelungi durata de viață a fierului dumneavoastră, faceți o auto-curățare o dată pe lună.

- Lăsați fierul să se încălzească, cu rezervorul plin, pe suportul său (termostatul la maxim). Când se stinge indicatorul luminos, scoateți fierul din priză și puneți-l deasupra unei chiuvete. Scoateți tija anti-calcar.
- Scuturați fierul ușor, pe orizontală, deasupra chiuvetei, până când o parte din apă (cu impuritățile) se scurge prin talpă.
- La sfârșitul acestei operații, puneți la loc tija anti-calcar. Introduceți din nou fierul în priză 2 minute, ținându-l pe suport, pentru a usca talpa.
- Scoateți fierul din priză și, când talpa este călduță, ștergeți-o cu o cârpă moale.

Dacă aveți o problemă cu fierul dumneavoastră

PROBLEME	CAUZE POSIBILE	SOLUTII
Curge apa prin găurile tălpii.	Temperatura aleasă nu permite transformarea apei în abur.	Puneți termostatul pe zona colorată (de la ●●● la MAX).
	Folosiți aburul atunci când fierul nu este suficient de cald.	Așteptați să se stingă indicatorul luminos.
	Ați așezat fierul în poziție orizontală când l-ați strâns, fără a pune butonul de comandă pe uscat.	Consultați capitolul "Strângerea fierului".
Din talpă ies scurgeri maronii, care pătează rufe.	Folosiți produse detartrante chimice.	Nu adăugați nici un produs detartrant în apa din rezervor.
	Folosiți unul din tipurile de apă ne recomandate.	Consultați capitolul "Ce tipuri de apă să se evite" Faceți o auto-curățare.
	S-au acumulat fire de la rufe în găurile tălpii și se carbonizează.	Faceți o auto-curățare. Curățați talpa cu un burete nemetalic. Aspirați din când în când găurile tălpii.
Talpa este murdară sau maronie și poate păta rufe.	Folosiți o temperatură prea ridicată.	Curățați talpa conform indicațiilor de mai sus. Consultați capitolul privind temperaturile pentru reglarea termostatului.
	Rufele dumneavoastră nu sunt clătite suficient sau utilizați apret.	Curățați talpa conform indicațiilor de mai sus. Pulverizați apretul pe spatele feței pe care o călcați.
Fierul dumneavoastră produce puțin abur sau deloc.	Fierul este în poziția USCAT ☒ .	Apăsăți pe butonul de comandă Uscat / Abur pentru a activa aburul.
	Rezervorul este gol.	Umpleți-l.
	Tija anti-calcar este murdară.	Curățați tija anti-calcar.
	Fierul dumneavoastră s-a acoperit de tartar.	Curățați tija anti-calcar și faceți o auto-curățare.
Talpa este zgâriată sau deteriorată.	Fierul dumneavoastră a fost utilizat prea mult timp fără apă.	Faceți o auto-curățare.
	Ați pus fierul pe un suport metalic.	Puneți întotdeauna fierul pe suportul său.
Apa se scurge prin capacul rezervorului.	Nu ați închis bine dopul rezervorului.	Verificați dacă este bine închis capacul rezervorului și apăsați pentru a trece de punctul de rezistență.
	Ați umplut prea mult rezervorul.	Nu depășiți nivelul Maxi indicat pe rezervor.
Fierul vaporizează la sfârșitul umplerii rezervorului.	Butonul de comandă pentru aburi nu este în poziția USCAT ☒ .	Apăsăți pe butonul de comandă USCAT ☒ .
La terminarea călcatului, s-a acumulat apă pe fundul suportului pentru fier.	Sedinta de călcat a fost lungă sau temperatura ambientă este scăzută.	După răcirea fierului pe suportul său, ștergeți cu un burete surplusul de apă din suport înainte de a strânge ansamblul.

Pentru orice altă problemă, adresați-vă unui centru de reparații autorizat pentru a vi se verifica fierul.

Описание

- | | |
|---|---|
| <ol style="list-style-type: none"> 1. Бутон Сухо ☒ / Пара ☒ и анти-варовиков патрон 2. Челен панел на термостата 3. Ергономична дръжка с място за пръстите 4. Отвор на резервоара 5. Регулатор на термостата | <ol style="list-style-type: none"> 6. Индикатор на термостата 7. Захранващ кабел 8. Многопосочна гладеща повърхност 9. Максимално ниво на резервоара
Не надминавайте това ниво. 10. Поставка за ютията 11. Термоустойчива подложка за гладене |
|---|---|

ЗА ВАШАТА БЕЗОПАСНОСТ

- Прочетете внимателно упътването, преди да използвате уреда – неправилното използване освобождава TEFAL от всякаква отговорност.
- Внимание! Напрежението на инсталацията трябва да отговаря на това на ютията (220-240 V). Грешка при включването може да причини непоправими повреди, които не се покриват от гаранцията.
- Ютията задължително се включва в заземен контакт. Ако използвате удължител, уверете се, че е от биполярен тип (10A) със заземен проводник.
- Ако захранващият кабел е повреден, незабавно трябва да бъде сменен в сервиз за гаранционно обслужване, за да се избегне всякакъв риск.
- Никога не потапяйте ютията във вода!
- Уредът трябва да бъде изключен от контакта преди пълненето или изпразването на резервоара.
- Ютията не трябва да се използва, ако след падане, видимо е повредена или тече.
- В случай на падане, ютията трябва да бъде проверена от професионалист, преди да бъде използвана отново – невидими повреди могат да представляват опасност. J
Гладещата повърхност е гореща:
 - Никога не я докосвайте с ръка.
 - Не оставяйте ютията върху подложката за гладене, ако гладещата повърхност е още топла или хладка.
 - Винаги изчакайте ютията да се охлади, преди да я приберете.
 - Не оставяйте ютията без надзор, когато е включена или е още топла.
 - Оставяйте на недостъпно за деца място.
- Поставете ютията, поставката и подложката върху стабилна и равна повърхност.
- Използвайте ютията само с оригиналната ѝ поставка.

НЕ РАЗГЛОБЯВАЙТЕ ЮТИЯТА.
ОБРЪЩАЙТЕ СЕ ВИНАГИ КЪМ СЕРВИЗ ЗА ГАРАНЦИОННО ОБСЛУЖВАНЕ.

Преди първа употреба

- Преди първото използване на ютията за гладене с пара, Ви препоръчваме да я оставите да работи няколко минути в хоризонтално положение на разстояние от дрехите.
- При първите няколко използвания може от ютията да излезе пушек и да се появи безвреден мирис. Това явление не представлява опасност за използването и бързо ще изчезне.
- Вие закупихте първата и единствена по рода си ютия "minute". Тя олицетворява новата ултра-компактна концепция и може да бъде използвана навсякъде благодарение на термоустойчивата подложка за гладене и на мини-поставката.
- Ютията "minute" е специално създадена за ежедневно гладене.

Внимание! Отлепете етикетите от гладещата повърхност, преди да включите ютията

Каква вода да използваме?

Ако водата е с високо съдържание на варовик (може да проверите това в кметството или в службата по водите), можете да смесвате течаща вода с дестилирана в отношение едно към едно.

- Уредът е пригоден да работи с вода от чешмата. Необходимо е, обаче, редовно да се използва функцията за самопочистване на отделението за пара, за да се премахне отложения котлен камък.

BG

Каква вода да НЕ използваме?

- Топлината концентрира елементите, съдържащи се във водата, по време на изпарението. Изброените по-долу видове вода съдържат органични отпадъци или минерали, които могат да причинят свистене, изтичане на вода с кафеникав цвят или преждевременно остаряване на уреда: чиста деминерализирана вода за индустриални нужди, вода от сушилни машини, ароматизирана вода, омекотена вода, вода от хладилник, вода от акумулатор, вода от климатик, дестилирана вода, дъждовна вода.
- Препоръчваме Ви да НЕ използвате вода от изброените видове.

ГЛАДЕНЕ

Поставете термоустойчивата подложка за гладене

- Термоустойчивата подложка за гладене е с достатъчно големи размери и Ви позволява да гладите върху всякаква повърхност без риск от изгаряне и намокряне.
 - Подложката за гладене може да се измачка при продължително стоеие в кутията. Изгладете я преди да я използвате. Гънките изчезват с едно минаване на ютията.
 - Започнете гладенето, като поставите подложката за гладене върху равна повърхност (**fig A**).
- Благодарение на правоъгълната си форма, подложката позволява оптимално гладене върху маса.

Разполагане на поставката за ютия

При всяко прекъсване на гладенето, обезателно слагайте ютията върху поставката, а не върху подложката за гладене.

- Най-добре е да сложите поставката за ютия в края на подложката за гладене (**fig A**).

Пълнене на резервоара

- Изключете ютията от контакта, преди да я напълните.
- Сложете бутон Сухо/Пара в положение Сухо (**fig B**) и внимавайте ютията да не капе по време на пълненето. (Вкл/Изкл.).
- Поставете ютията на равно върху подложката за гладене, повдигнете капачето на резервоара и напълнете до отбелязаното максимално ниво (еместимост 125 мл).

ВНИМАНИЕ: наливайте бавно, за да не прелее.

ИЛИ

- Сложете ютията върху поставката, повдигнете капачето на резервоара и напълнете до максималното ниво (MAX), отбелязано от страни на резервоара (**fig C**).
- Затворете капачето. Можете да включите ютията.

Гладене на сухо или с пара

По време на гладене с пара може да се появи кондензация върху повърхността на поставката на ютията. Тя ще изчезне при изстиването на ютията върху поставката.

- За да не капе върху дрехите, изключете парата като натиснете бутон Сухо/Пара при гладене на вълна, коприна и синтетика.
- J За другите текстилни материји оставете бутон в положение (**fig B**) парно гладене.

Задайте температурата

- Преминаването от положение "Min" до положение "Max" се осъществява като термостатът се завърта в посока, обратна на часовниковата стрелка.
- Регулирайте термостата (**fig D**), (виж таблицата)
- Индикаторът на термостата свети (**fig E**). ИЩе изгасне, когато гладещата повърхност е достатъчно топла.

Каква температура и каква пара да се използват?

Ютията се нагрява бързо: започнете от тъканите, които се гладят на ниска температура, а накрая оставете тези, които се гладят на по-висока температура;
Ако намалите термостата, изчакайте да светне индикатора, преди да гладите отново.
Ако гладите дреха, съставена от различни материали, съобразете температурата на гладене с най-деликатната материя.

ТЪКАНИ	ПОЛОЖЕНИЕ НА ТЕРМОСТАТА	ПОЗИЦИЯ РЕГУЛИРАНЕ НА ПАРАТА
ЛЕН	MAX	
ПАМУК	•••	
ВЪЛНА	••	
КОПРИНА	•	
СИНТЕТИКА (Полиестер, Ацетат, Акрил, Полиа)	•	

 = ЗОНА ПАРА

ПРИБИРАНЕ НА ЮТИЯТА

- Изключете ютията от контакта, сложете я на поставката и изчакайте да изстине.
 - Изпразнете резервоара и сложете бутона за пара в положение СУХО. Малко количество вода може да остане в резервоара.
 - Увийте кабела около дръжката на ютията
 - Сгънете подложката за гладене, сложете отгоре ютията и поставката и ги приберете
- Ютията заема минимално място (fig F) .

ПОДДРЪЖКА НА ЮТИЯТА

Почистване на гладещата повърхност

- Докато гладещата повърхност е още хладка, изтрийте я с влажен (неметален) тампон.

Подложка за гладене

- Подложката за гладене се почиства с влажна гъба.
- Да не се почиства на сухо.

Внимание, подложката за гладене не може да се пере в перална машина. Изпирането в перална машина ще я деформира и ще я направи негодна за ползване.

Почистване на анти-варовиковия патрон (веднъж месечно)

- Изключете от контакта ютията и изпразнете резервоара.
- За да извадите антиваровиковия патрон трябва да се постави в позиция СУХО (Вкл./Изкл.)

По този начин патронът е обърнат нагоре. Издърпайте го с помощта на дръжчиците отстрани (fig G).

- Оставете патрона да стои 4 ч. в чаша с ябълков оцет или с натурален лимонов сок (Н).
- Изплакнете патрона под течаща вода. Поставете антиваровиковия патрон на място с леко натискане.

ВНИМАНИЕ! Изключете от контакта ютията и я оставете да изстине, преди да я почистите. НИКОГА НЕ ДОКОСВАЙТЕ ВЪРХА НА ПАТРОНА. ЮТИЯТА НЕ РАБОТИ БЕЗ АНТИ-ВАРОВОКОВИЯ ПАТРОН.

ИЗПОЛЗВАЙТЕ ФУНКЦИЯТА ЗА САМОПОЧИСТВАНЕ

За да удължите живота на ютията си, използвайте функцията за самопочистване веднъж месечно.

- Включете ютията с пълн резервоар върху поставката (положение максимум)
- Когато индикаторът изгасне, изключете ютията от контакта и я занесете над мивката.

BG

- Извадете антиваровиковия патрон.
- Разтърсете леко ютията в хоризонтално положение над мивката, за да излезе част от водата (заедно със нечистотиите) през гладещата повърхност.
- Накрая поставете антиваровиковия патрон на място.
- Включете отново ютията върху поставката за 2 мин., за да изсъхне гладещата повърхност. Изключете ютията от контакта и когато гладещата повърхност се охлади, избършете я с мек парцал.

ПРОБЛЕМ С ЮТИЯТА

Проблем	Възможна причина	Разрешение
Водата тече през отворите на гладещата повърхност.	Избраната температура не позволява да се образува пара.	Поставете регулатора на термостата в оцветената зона (от * * * до MAX)..
	Използвате пара, а ютията не е достатъчно топла.	Изчакайте индикаторът да изгасне.
	Прибрали сте ютията, без да поставите бутона в положение сухо.	Вижте глава "Прибиране на ютията".
Вода с кафеникав цвят тече от гладещата повърхност и оставя петна върху дрехите.	Използвате химически продукти против котлен камък.	Не добавяйте никакви продукти против котлен камък във водата на резервоара.
	Сложили сте вода от видовете, които не трябва да използвате.	Вижте глава "Каква вода да НЕ използваме" Използвайте функцията самопочистване. Почистете гладещата повърхност с неметална гъба.
	Влакна от дрехите са влезли в отворите на гладещата повърхност и изгарят.	Продухвайте от време-навреме отворите на гладещата повърхност. Гладещата повърхност е мръсна или кафеникава и може да нацапа дрехите.
Дрехите Ви не са добре изплакнати или колосват.	Гладите на твърде висока температура	Почистете гладещата повърхност както бе посочено по-горе. Вижте глава – как да регулираме температурата на термостата.
	Дрехите Ви не са добре изплакнати или колосват.	Почистете гладещата повърхност както бе посочено по-горе. Поръсете нишестето за колосване от другата страна на повърхността, която гладите.
Образува се малко или изобщо не се образува пара.	Ютията е в положение СУХО ☼.	Поставете бутона Сухо/Пара в положение Пара.
	Резервоарът е празен.	Напълнете го
	Антиваровиковия патрон е мръсен.	Почистете антиваровиковия патрон
	Отложил се е котлен камък.	Почистете антиваровиковия патрон и използвайте функцията самопочистване.
	Ютията е използвана дълго време в положение сухо II sec.	Използвайте функцията самопочистване
Гладещата повърхност е надраскана или наранена.	Сложили сте ютията на метална поставка.	Слагайте винаги ютията на собствената ѝ поставка
Тече вода през отворчето на резервоара.	Лошо сте затворили капачето.	Проверете дали капачето на резервоара е добре затворено и натиснете.
	Препълнили сте резервоара.	Не надвишавайте нивото MAXI, отбелязано на резервоар.
Образува се пара в края на пълненето на ютията.	Превключвателят не е в положение СУХО ☼.	Поставете превключвателя в положение СУХО ☼.
В края на гладенето се е събрала вода на дъното на поставката.	Гладенето е продължило дълго или околната температура е ниска.	След като ютията изстине върху поставката, поийте водата на дъното на поставката, преди да ги подредите заедно.



При всякакъв друг проблем се обърнете към сервиз за гаранционно обслужване.

ЗАЩИТЕТЕ ОКОЛНАТА СРЕДА!

- ❶ Вашият електроуред съдържа материали, които могат да бъдат рециклирани.
- Отнесете го в най-близкия център за отпадъци.



LEÍRÁS

1. Száraz szőnyeg  / Gőz  üzemmód és vízkömentesítő rúd
2. A termosztát kijelzője
3. Ergonómikus fogantyú
4. A tartály fedele
5. A termosztát vezérlője
6. A termosztát jelzőlámpája
7. Tápkábel
8. Több irányba mozgatható talp
9. A víztartály maximális telítettségét jelző vonal.
Ne haladja meg ezt a határt.
10. Vasaló állvány
11. Hőálló vasaló szőnyeg

AZ ÖN BIZTONSÁGA ÉRDEKÉBEN

- Olvassa el figyelmesen a használati útásításokat a készüléke első használata előtt: a használati útásításoknak nem megfelelő használat minden felelősség alól felmenti a gyártót.
- Figyelem! az ön elektromos készüléke feszültségének meg kell felelnie a vasalóéval (220-240V). Bármilyen csatlakoztatási hiba visszafordíthatatlan károkat okozhat a vasaló számára és semlegesíti a garanciát.
- Ezt a vasalót kötelező módon földelt aljzatba kell csatlakoztatni. Ha egy hosszabbítót használ, ellenőrizze, hogy az bipoláris(10A) és földeléssel rendelkezik.
- Ha a tapkábel megkárosodik, azonnal ki kell cserélni egy hivatalos márkaszerviznél, a veszélyek elkerülése érdekében.
- Soha ne merítse a vasalót víz alá!
- A készüléket ki kell húzni az aljzatból mielőtt tároljuk vagy mielőtt kiürítjük a tartályát.
- A vasalót ne használja miután leesett, ha láthatóan megkárosodott, vagy ha folyások vannak rajta.
- A vasaló leesése esetében, ellenőriztesse egy szakemberrel mielőtt újra bekapcsolná: szemmel nem látható károk veszélyesek lehetnek Önre nézve.
- A vasaló talpa nagyon forró lehet:
 - Soha ne érintse meg.
 - Vigyázzon, hogy ne hagyja vasalóját a szőnyegén ha a talp még meleg vagy langyos.
 - Mindig hagyja lehűlni a vasalóját mielőtt elrakná.
 - Soha ne hagyja vasalóját felügyelet nélkül amikor csatlakoztatva van vagy amíg a talp még meleg.
 - Soha ne hagyja a vasalót gyerekek keze ügyében.
- A vasalót / állványt és vasalószőnyeget egy stabil és egyenes felületre kell helyezni
- A vasalót csak a szállított vasaló állvánnyal szabad használni.

SOHA NE SZEDJE SZÉT VASALÓJÁT.
MINDIG FORDULJON EGY SZERZŐDÉSES MÁRKASZERVIZHEZ.

ELSŐ A KÖRNYEZETVÉDELEM!

- ❗ Az Ön készüléke számos újrahasznosítható anyagot tartalmaz.
- ♻️ Kérjük, élettartama végén vigye készülékét egy arra kijelölt gyűjtőhelyre, vagy egy hivatalos márkaszervizbe.



AZ ELSŐ HASZNÁLAT ELŐTT

- A vasalója első, gőzzel való használata előtt, azt javasoljuk, hogy próbálja ki néhányszor vízszintes pozícióban, távol a vasaló ruháktól.
- Az első használat alatt, előfordulhat, hogy emberre veszélytelen füst és szag képződik. Ez a felhasználóra semmiféle következménnyel nem járó jelenség gyorsan elmúlik.
- Ön az új minute - vasalót vásárolta meg. Egy új koncepcióról van szó, ami ultra kompakt és amit bárhol lehet használni hőálló vasalószőnyegének és a mini vasaló állványnak köszönhetően.
- A "minute" - vasalót kimondottan a napi rövid vasalásokra találták fel.

Figyelem! Távolítsa el az esetleges címkéket a talpról mielőtt felforrósítaná a vasalót

Milyen vizet kell használni?

Ha az Ön csapvize nagyon vízköves (ez ellenőrizhető a polgármesteri hivatalnál vagy a vízműveknél), lehetséges a csapvíz 50-50%-os vegyítése a kereskedelemben megvásárolt desztillált vízzel.

- Az Ön készülékét csapvízre tervezték. Ugyanakkor szükséges az öntisztítás rendszeres elvégzése, annak érdekében, hogy letisztítsuk a gőztartálynál felgyülemlt vízkövet.

Milyen vizet ne használjunk?

- A hő koncentrálja a vízben található elemeket az elpárolgás alatt. Az alábbi fajta vizek olyan szerves anyagokat vagy ásványokat tartalmaznak amelyek foltokat, barna csíkokat vagy a vasaló előregedését okozhatják: a kereskedelembe vásárolt tiszta szénsavmentes víz, ruhaszáritó víz, illatosított víz, édesített víz, hűtőszekrény víz, akkumulátor víz, klímaberendezésekből származó víz, desztillált víz, esővíz.

Ezért mi azt javasoljuk, hogy ne használjon ilyen vizeket.

A VASALÁS

A szőnyeg használata

- Ez az extra méretű hőálló vasalószőnyeg lehetővé teszi a bármilyen felületen való vasalást, a felület megégetésének vagy összevizezésének kockázata nélkül.
- A szőnyeg összegyűrődhet a dobozában való hosszabb tárolás után. Vasalja ki mielőtt elkezdené a vasalást. A gyűrődések eltűnnek egy simítás után.
- A vasaláshoz helyezze a vasalószőnyegét egy egyenes felületre (fig A).

Négyszögletes formájának köszönhetően a szőnyeg lehetővé teszi az optimális vasalást egy hőálló asztalnak a sarkán.

A vasaló állvány felszerelése

A vasalás bármilyen megszakítása alatt, mindig helyezze a vasalót a vasaló állványra, nem a szőnyegre.

- Helyezzük el a vasaló állványt ideálisan a szőnyeg egyik szélén (fig A).

Töltse meg a tartályt

- Töltés előtt húzza ki a vasaló dugaszát az aljzatból
- Nyomja le a Száraz / Gőz gombot úgy, hogy az SZÁRAZ (fig B) pozícióban legyen és kerülje el azt, hogy a vasaló csöpögjön feltöltés közben (On/Off).
- Helyezze a vasalót a szőnyegére, nyissa fel a tartály fedelét és töltse meg azt a feltüntetett "max" jelig (125ncm kapacitás).
Vagy,
- Nyissa fel az állványára helyezett vasaló tartályának fedelét és töltse meg azt, a tartályon feltüntetett "MAX" jelig (fig C).
- Zárja le a fedelét. Csatlakoztathatja az aljzathoz a vasalóját.

FIGYELEM: lassan töltse a vizet, annak érdekében, hogy elkerülje a kiömlést.

Válasszon a száraz vagy gőzzel való vasalás között

A gőzzel való vasalás közben, kondenzáció jelenhet meg a vasaló állványon. Ez a kondenzáció eltűnik a vasaló kihűlése után az állványról.



- Annak érdekében, hogy elkerüljük foltok keletkezését: állítsuk le a gőzt, a száraz / gőz vezérlő segítségével, a gyapjú, a selyem vagy a műszál anyagok vasalásakor.
- A többi textil esetében hagyjuk a (fig B) vezérlőt, gőz pozícióban.

A hőmérséklet beállítása

- A "Min" pozícióról a "Max" pozícióra való áttérés a termosztát vezérlőjének az óra mutatóival ellentétes irányába való elfordításával történik.
- Állítsa be a termosztát vezérlőjét (fig D), a következő táblázat függvényében.
- A termosztát jelzőlámpája kigyúl (fig E). El fog aludni amikor a talp elég forró lesz.

Milyen hőmérsékletet és milyen gőzt használjunk?

Az ön vasalója gyorsan forró-sodik: kezdje először azokkal az anyagokkal amelyekkel alacsony hőmérsékleten kell vasalni, utána végezzen azokkal amelyek egy magasabb hőmérsékletet igényelnek. Ha lejjebb veszi a hőfokszabályozót, várja ki amíg a kijelzője kigyullad, mielőtt újból vasalna. Ha kevert anyagokat vasal: a legérzékenyebb anyag szerint állítsa be a termosztátot.

SZÖVETEK	A TERMOSZTÁT VEZÉRLŐJÉNEK POZÍCIÓJA	A GŐZBEÁLLÍTÁSI POZÍCIÓ
LEN	MAX	
GYAPOT	•••	
GYAPJÚ	••	
SELYEM	•	
MŰSZÁL (Poliészter, Acetát, Akril-, Poliamid)	•	

 = GŐZ ZÓNA

A VASALÓ TÁROLÁSA

- Űzza ki az aljzatból, helyezze az alványra és várja ki amíg a talp lehül.
- Űrítse ki a tartályt és helyezze a gőzvezérlőt SZÁRAZ pozícióra. Egy kis víz maradhat a tartályban.
- Csavarja fel a kábelt a vasaló tartója körül
- Hajtsa össze a szőnyeget, helyezze rá a vasalót és a vasaló állványt hosszát és tárolja. Minimális teret foglal (fig F) .

A VASALÓJÁNAK KARBANTARTÁSA

TISZTÍTSA MEG A TALPAT

- Miközben a talp még langyos tisztítsa meg úgy, hogy megsúrolja egy nem fém anyagból készült nedves szivaccsal.

A VASALÓSZŐNYEG TISZTÍTÁSA

- Az Ön szőnyege egy nedves szivaccsal tisztítható
- Ne tisztítsa szárazon

Figyelem, az Ön szőnyege nem mosható mosógéppel. A mosógépben való mosás egy olyan eltorzulást okozna amely használhatatlanná tenné a vasalásra.

TISZTÍTSA LE A VÍZKŐMENTESÍTŐ RUDAT (havonta egyszer)

- Húzza ki az aljzatból a vasalóját és ürítse ki a tartályt.
- Ahhoz, hogy kivegye a vízkőmentesítő rudat, helyezze SZÁRAZ (On/Off) pozícióba. A rúd így felfele fog állni. Húzza ki a szélén található fogantyú segítségével (fig G).
- Áztassa a rudat 4 óra hosszát egy üveg ecetben, fehér alkoholban vagy természetes citromlében (fig H) .
- Öblítse le a rudat csapvízzel. Helyezze vissza a vízkőmentesítő rudat enyhe nyomás gyakorlásával.

FIGYELEM! Húzza ki az aljzatból és hagyja kihűlni vasalóját mielőtt letisztítaná. Soha ne érintse meg a rúd végét. **A VASALÓ NEM MŰKÖDIK A VÍZKŐMENTESÍTŐ RÚD NÉLKÜL.**

VÉGEZZEN EL EGY ÖNTISZTÍTÁST

A vasalója élettartamának meghosszabbításához, végezzen egy öntisztítást havonta.

- Hagyja felforrósodni a vasalót, telített tartállyal az állványán (a termosztáttal maximális pozícióban).
- Amikor a jelzőlámpa elalszik, húzza ki a vasalót az aljzatból és helyezze a mosogató fölé. Távolítsa el a vízkömentesítő rudat.
- Rázza fel a vasalót enyhén és vízszintesen, a mosogató fölött, addig amíg a víz egy része (a szennyező anyagokkal) kifolyik a talp alatt.
- A művelet végén, helyezze vissza a vízkömentesítő rudat. Csatlakoztassa az aljzathoz vasalóját 2 percig az állványán hagyva a talp megszáritása érdekében.
- Húzza ki a vasalóját az aljzathoz és amikor a talp langyos, törölje le egy puha anyaggal.

ELŐFORDULÓ PROBLÉMÁK A VASALÓVAL

Problémák	Lehetséges okok	Megoldások
A víz kifolyik a talp lyukai keresztül.	A kiválasztott hőmérséklet nem teszi lehetővé a gőz termelését.	Helyezze a termosztátot a színes zónába(tól *** MAX-ig).
	Használja a gőz funkciót amikor a vasaló még nem elég forró.	Várja ki a jelzőlámpa elalvását.
	Ugy tárolta vasalóját, hogy nem helyezte a vezérlőt száraz helyzetbe.	Olvassa el a « A vasaló tárolása » fejezetet.
Barna folyadék folyik a talpból és foltot hagy a ruhán	Kémiai vízkömentesítő termékeket használ	Ne adjon hozzá semmiféle vízkömentesítő szert a tartály vízéhez
	Az ellenjavallott vizek egyikét használja	Olvassa el a « milyen vizeket kerüljünk el » fejezetet.
	Ruhaszálak vannak a talp lyukaiban és szenednek.	Végezzen el egy öntisztítást. Tisztítsa le a talpat egy nem fémből készült szivaccsal. Porszívózza ki időnként a talp lyukait
A talp piszkos vagy barna és foltot ejt a ruhákon	Túl magas hőfokot használ	Tisztítsa le a talpat a fenti útmutatások alapján. Olvassa el a hőmérsékletekre vonatkozó fejezetet a termosztát beállításához.
	A ruhái nincsenek eléggé jól kiöblítve vagy Ön keményítőt használ.	Tisztítsa le a talpat a fenti útmutatásoknak megfelelően. Szórja a keményítőt a vasaló felület hátsó oldalára.
A vasalója kevés vagy semmi gőzt nem állít elő.	A vasaló SZÁRAZ pozícióra van beállítva ☒.	Nyomja le a Száraz / Gőz vezérlőt a gőz aktiválásához.
	A tartály üres	Töltse fel
	A vízkömentesítő rúd piszkos	Tisztítsa le a vízkömentesítő rudat
	A vasalója vízköves.	Tisztítsa le a vízkömentesítő rudat és végezzen egy öntisztítást
	A vasalóját túl sok ideig szárazon használta.	Végezzen egy öntisztítást
A talp csikos vagy tönkres van menve	Egy fémállványra helyezte a vasalóját.	Mindig a saját állványára helyezze vasalóját.
A víz folyik a vasaló fedelén	Nem zárta le jól a fedelet.	Ellenőrizze, hogy a fedél jól le van-e zárva és nyomja meg amíg túlmeleg a kemény ponton
	Túltöltötte a vasalóját	Ne haladja meg a Maxi szintet ami a tartály falán található
A vasaló gőzt termel a tartály megtöltése után.	A gőztermelési gomb nincs SZÁRAZ pozícióban. ☒.	Nyomja le a SZÁRAZ útmutatást. ☒.
A vasalás végén, víz maradt a vasaló állványán.	A vasalás hosszú ideig tartott vagy a környezeti hőmérséklet alacsony.	A vasaló lehűlése után, szivaccsal itassa fel a vizet az állványról mielőtt tárolná.

Bármilyen más problémával forduljon egy hivatalos márkaszervizhez szervizhez a vasaló ellenőrzése érdekében.

